

META EVOCAN

Ⓜ Istruzioni di montaggio

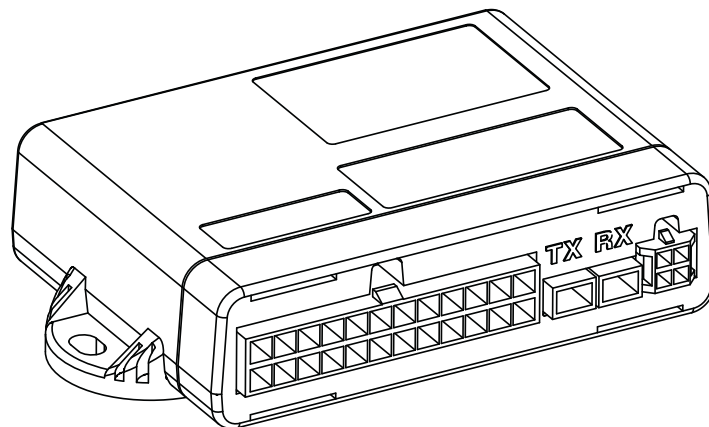

SECURITY

NORME APPLICATIVE SULL'AUTOVEICOLO

Le istruzioni contenute nel seguente manuale non si riferiscono a modelli di autoveicoli specifici ma sono applicabili in via generale a tutti gli autoveicoli. Le attività di installazione, posizionamento, fissaggio del prodotto e connessioni elettriche, devono essere eseguite a regola d'arte. Il personale addetto, tecnico specializzato, è tenuto a verificare attentamente e sotto la propria responsabilità il singolo modello di vettura su cui si trova ad operare. L'inosservanza di quanto qui sopra riportato, può portare alla perdita della garanzia del dispositivo.

CARATTERISTICHE TECNICHE

CARATTERISTICHE GENERALI

Alimentazione:	12Vcc (10V-15V)
Consumo centrale d'allarme:	Disinserito < 1,5mA - Inserito < 5mA
Temperatura di lavoro:	-40°C +85°C
Tempo immunità:	25 secondi
Intermittenza frecce in allarme:	0,4 sec. ON ; 0,4 sec. OFF
Durata ciclo d'allarme:	25 sec.
Cicli di allarme per i diversi stimoli:	95/56/CE (normative europee)

PROTEZIONI

Protezione Volumetrica:	Ultrasuoni sistema Eco/Doppler - 8 livelli di sensibilità.
Ingresso allarme da moduli ausiliari:	Ingresso positivo.
Protezioni Perimetrali:	3 ingressi indipendenti per la protezione di porte, baule e cofano.
Protezione anti sollevamento:	Sensore tre assi incluso nella centrale.
Blocco Avviamento	Comando elettronico negativo.
Protezione al tentativo d'avviamento:	Controllo +15/54 ad allarme inserito.
Protezione antirapina:	Funzione attivabile solo se abbinato ID-Tag.

PORTATA COMANDI E SERVIZI

Uscita Blocco Avviamento (pos. 23):	Max 1A Comando elettronico negativo.
Uscita Indicatori di direzione (pos. 20-21):	Max 5A per linea; Comando elettronico positivo (vedi nota Fig. 21).
Uscita pilotaggio pulsante Blinker (pos. 21):	Max 1A Comando elettronico con polarità negativo.
Uscita comando clacson (pos. 12):	Max 1A Comando elettronico negativo.
Uscita comando alzacvetri (pos. 4):	Max 100mA Comando elettronico positivo.
Uscita comando moduli opzionali (pos. 8):	Max 100mA Comando elettronico positivo.
Uscite comando chiusure centralizzate (pos. 5-24):	Max 1A Comando elettronico negativo.

FUNZIONI DI GESTIONE

Configurazione gestione ON/OFF:	Quattro modalità di comando (ID-Tag - TX - CAN BUS - LIN BUS).
Disattivazione d'emergenza:	Codice Override da Pulsante/led , Chiavi elettroniche, ID-Tag.
Segnalazione ottica LED:	Segnale che visualizza lo stato dell'allarme e memorie d'allarme.
Segnalazione ottica vettura:	In allarme ha la possibilità di controllare il lampeggio degli indicatori di direzione veicolo.
Avviso porte aperte all'inserimento:	Segnala se una porta, il baule o il cofano sono aperti all'inserimento (dove previsto).
Service Mode (funzione Garage):	Disattiva l'antifurto e esclude qualsiasi inserimento automatico.
Disinserimento parziale:	Disinserisce totalmente solo dopo il riconoscimento di un ID-Tag (solo in confezione CAN BUS).
Comando moduli opzionali:	Un comando positivo dedicato inserisce eventuali moduli di protezione opzionali.
Comandi chiusure centralizzate:	Nella modalità gestione ON/OFF da TX ha l'opportunità di pilotare le chiusure centralizzate.
Controllo blocco avviamento	Tramite un comando dedicato è possibile bloccare elettricamente l'avviamento del veicolo quando il sistema è inserito.
Comando Controllo sirena:	In funzione della necessità, l'allarme ha la possibilità di controllare sirene con connessione wireless Bluetooth, via cavo tramite codici LIN dedicati o segnale analogico.

SIRENE ABBINABILI

Sirena piezoelettrica:	M03 - Livello sonoro 114 dB
Sirena LIN autoalimentata:	M06A - Livello sonoro 115 dB
Sirena wireless Bluetooth autoalimentata:	M07A - Livello sonoro 115 dB
Sirena LIN telematica autoalimentata:	T78 - Livello sonoro 115 dB

SCelta DEL FUNZIONAMENTO PIÙ IDONEO AL VEICOLO O ALLE NECESSITA' DEL CLIENTE

Il sistema ha la possibilità, tramite una specifica programmazione e/o abbinamento accessori, di adattarsi alle esigenze di sicurezza del cliente o alle funzionalità o particolarità tecniche del veicolo da proteggere.

RADIOCOMANDATO: (vedi capitolo dedicato a pag.5) Questa modalità deve essere utilizzata nei veicoli dove non è presente un radiocomando di serie e vi è la necessità di controllare le chiusure centralizzate dalla vettura all'inserimento e al disinserimento dell'allarme. Per questo tipo di impianto è necessario abbinare al **META EVOCAN** almeno 1 **ID-Tag B9.5** e una tra le sirene a disposizione.

CON CONNESSIONE CAN BUS: (vedi capitolo dedicato a pag.9) Questa modalità può essere utilizzata nei veicoli dove è presente una rete digitale per la gestione servizi e sia disponibile il protocollo dedicato al veicolo in questione nell'archivio Meta System. Questo tipo di impianto necessita esclusivamente l'abbinamento di una delle sirene a disposizione ed è possibile aggiungere 1 **ID-Tag B9.5** se necessita avere un radiocomando aggiuntivo a quello originale o si desidera usufruire della protezione aggiuntiva fornita dalla disattivazione parziale. In questo caso, se tecnicamente possibile, è consigliato collegare i comandi di chiusura centralizzata.

CON CONNESSIONE LIN BUS: (vedi capitolo dedicato a pag.13) Questa modalità può essere utilizzata nei veicoli con piattaforma PSA dove è presente una rete digitale LIN dedicata alla connessione di sistemi d'allarme. Questo tipo di impianto necessita esclusivamente l'abbinamento di una delle sirene a disposizione.

NOTA: Questo abbinamento necessita la programmazione della centrale BODY del veicolo (vedi scheda tecnica dedicata).

STAND ALONE ID-TAG: (vedi capitolo dedicato a pag.17) Questa modalità è consigliata per l'installazione nei veicoli dove per motivi tecnici o strettamente legati a norme restrittive della Casa Automobilistica, non è possibile sfruttare le informazioni delle reti digitali presenti nel veicolo. Questo tipo di impianto necessita i soli collegamenti delle alimentazioni e, dove tecnicamente possibile, il collegamento degli indicatori di direzione. La protezione sarà assicurata dal volumetrico, l'antisollevarimento e la protezione al tentativo d'avviamento oltre ad eventuali ulteriori protezioni ausiliarie. Per questo tipo di impianto è necessario abbinare al **META EVOCAN** almeno 1 **ID-Tag B9.5** e una tra le sirene a disposizione.

SET-UP PRODOTTO

Per definire il funzionamento più idoneo, selezionare la corretta tipologia di comandi attivazione/disattivazione dedicata alla specifica vettura ed eseguire rapidamente e in modo efficace la personalizzazione della centrale d'allarme si consiglia la **consultazione delle schede tecniche vettura disponibili sul sito www.metasystemcorporation.com** grazie alle quali disporrete di indicazioni per eseguire in modo rapido e corretto le installazioni.

Per rendere più semplice la programmazione in funzione del tipo di installazione da eseguire, vi invitiamo a leggere attentamente le avvertenze descritte nel capitolo dedicato al tipo di installazione scelto.

Per la personalizzazione delle modalità operative utilizzare il **PROGRAMMATORE PRG007** con il quale saranno accessibili le funzioni.

L'aggiornamento software del programmatore e le informazioni relative alle funzioni programmabili sono disponibili ON LINE sul sito www.metasystemcorporation.com nell'Area Tecnica **CAR-ALARM**.

I **protocolli CANBUS** per l'aggiornamento del prodotto **META EVOCAN** sono inclusi all'interno dell'applicazione software del **PROGRAMMATORE PRG007** e per avere disponibili i nuovi **protocolli CANBUS** è necessario scaricare dall'area tecnica del sito l'ultimo aggiornamento disponibile.

PROGRAMMATORE PRG007 Meta System code: ABS15090

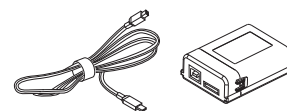

CABLAGGIO PER META EVOCAN Meta System code: 2010343800

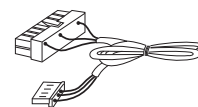

AVVERTENZE PER UNA CORRETTA ATTIVITA' D'INSTALLAZIONE

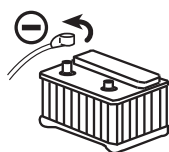

SCOLLEGARE BATTERIA!

Prima di qualsiasi operazione in vettura assicurarsi che l'impianto body sia disalimentato scollegando la batteria servizi. Questo eviterà danneggiamenti all'impianto originale ed eventuali memorizzazioni di errori.



In funzione al tipo veicolo e alle specifiche esigenze, concorda preventivamente con il cliente il tipo di applicazione spiegando le funzionalità che possono essere attivate.



Prima di qualsiasi operazione in vettura assicurarsi di avere tutte le informazioni tecniche applicative necessario all'impianto prescelto, consultando il manuale d'installazione, le schede tecniche applicative messe a disposizione da Metasystem sul sito istituzionale.

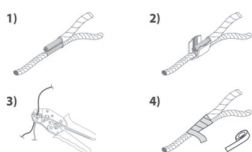

Esegui i collegamenti elettrici con modalità adeguate evitando sistemi rapidi (rubacorrente) e dove possibile, evitare di tagliare i cavi originali. Isolare la giunta adeguatamente, avendo cura di utilizzare materiali e attrezzi adeguati al tipo di attività. Fascettare i cavi dell'allarme ai cablaggi originali, così da evitare che movimenti durante la marcia possano generare rumori o danneggiamenti.



Prima di consegnare il veicolo eseguire un check per assicurarsi il regolare funzionamento di tutti i dispositivi di bordo, verificare il corretto funzionamento del dispositivo d'allarme e accertarsi che il veicolo non abbia memorizzato anomalie dovute alle attività di installazione. In questo caso è necessario eseguire una diagnosi e resettare tutti gli errori in memoria.

SCHEMA ELETTRICO GENERALE - Universale

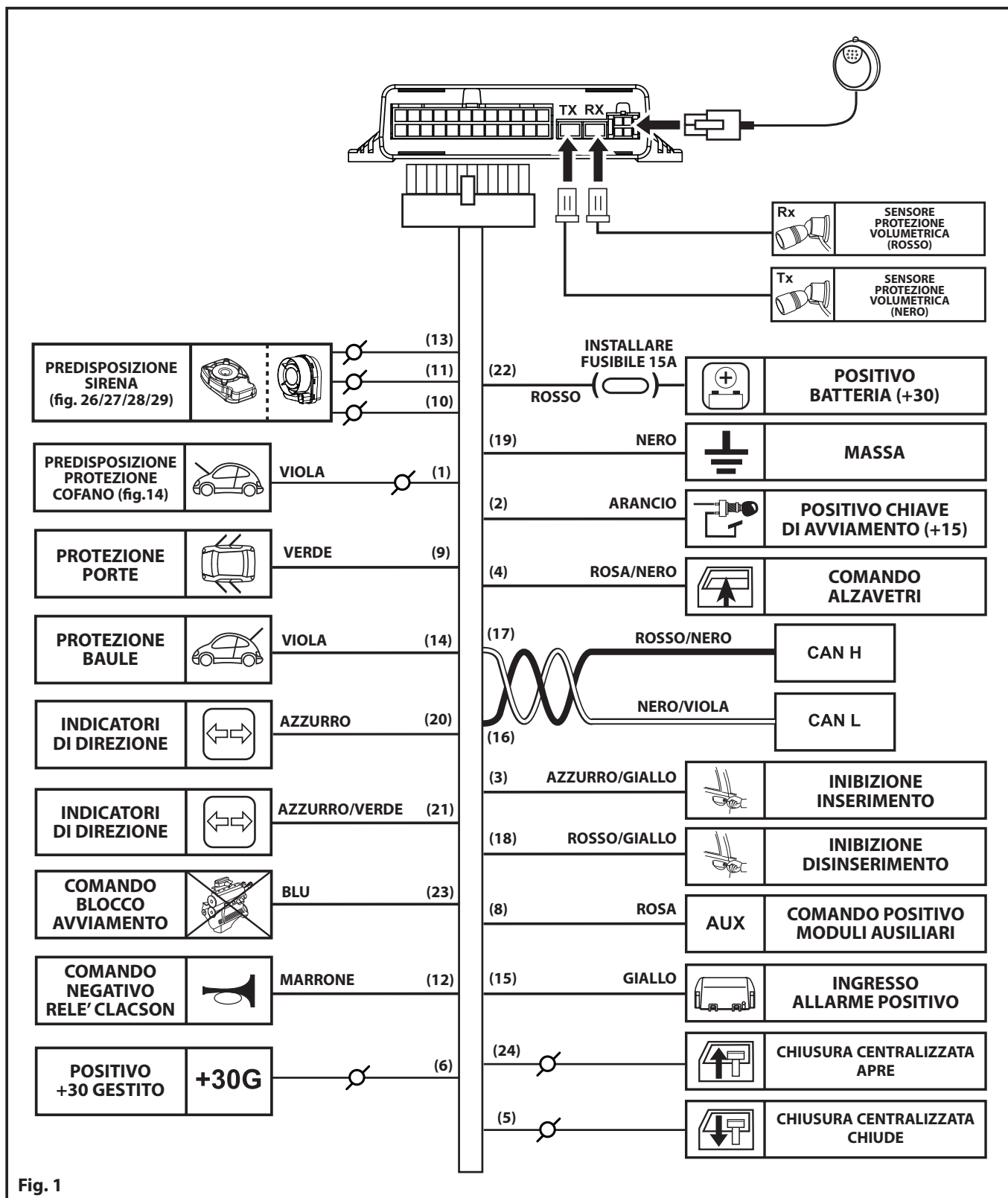

CAVI ACCESSORI INCLUSI NEL KIT

 BIANCO/NERO	 NERO	 VIOLA
BIANCO/NERO con terminali per collegamento LIN in BSI.	N° 2 NERI con un terminale per connessione ALLARME AUX.	VIOLA con un terminale per connessione PULSANTE COFANO . Quando non installata la SIRENA WIRELESS M07.

FUNZIONAMENTO RADIOCOMANDATO: Installazione

Configurazione applicativa utilizzata nei veicoli sprovvisti di un radiocomando originale.

FUNZIONAMENTO

L'inserimento dell'allarme avviene esercitando una pressione sul tasto radiocomando **ID-Tag B9.5**, l'inserimento può essere segnalato da lampeggi degli indicatori di direzione, da una segnalazione acustica e dall'accensione del LED, il quale, attraverso un lampeggio in rapida sequenza, avvisa dello stato di immunità.

In questo periodo, di circa 25 sec., una eventuale effrazione verrà segnalata da un breve suono acustico. Il sistema d'allarme sarà totalmente operativo dopo 25 sec. dall'ultima rilevazione d'allarme o dall'inserimento. Lo stato di allarme operativo sarà segnalato dal passaggio ad un lampeggio lento del LED.

Se si desidera escludere la protezione volumetrica ad ultrasuoni, prima di eseguire l'inserimento è necessario accendere il quadro strumenti del veicolo per due volte consecutive. L'esclusione sarà attiva solo per il ciclo operativo successivo e sarà segnalato da tre suoni rapidi di buzzer.

Se si desidera escludere la protezione volumetrica ad ultrasuoni e la protezione antisollevamento, prima di eseguire l'inserimento è necessario accendere il quadro strumenti del veicolo per tre volte consecutive. L'esclusione sarà attiva solo per il ciclo operativo successivo e sarà segnalato da quattro suoni rapidi di buzzer.

La stessa esclusione è possibile ottenerla attivando il quadro strumenti e premendo per almeno 1 secondo il tasto del radiocomando **ID-Tag B9.5**, in risposta, il LED si accenderà fisso, di seguito spegnere il quadro strumenti ed inserire l'allarme entro 20 sec. Questa esclusione sarà attiva anche per eventuali moduli ausiliari.

Il disinserimento dell'allarme avviene esercitando una pressione sul tasto radiocomando **ID-Tag B9.5**, il disinserimento può essere segnalato da lampeggi degli indicatori di direzione e dallo spegnimento del LED.

Se per qualsiasi motivo non si ha disponibile il radiocomando all'apertura della porta il sistema antifurto produce un allarme ottico/acustico che può essere interrotto tramite l'inserimento del codice di sicurezza Override o tramite l'uso di una chiave elettronica come descritto nel capitolo "**DISATTIVAZIONE D'EMERGENZA**".

Un eventuale lampeggio del LED dopo al disinserimento informa che durante l'ultimo periodo di protezione, il sistema ha eseguito uno o più cicli di allarme. Leggendo il numero di lampeggi è possibile risalire al tipo di allarme avvenuto. La memoria di allarme si resetterà alla prima accensione del quadro strumenti o dopo il successivo inserimento.

ACCESSORI AGGIUNTIVI NECESSARI

TAG B9.5	(se ne consiglia l'abbinamento di almeno 2 programmati come RADIOCOMANDO)
SIRENA	Da scegliere tra le quattro in gamma disponibili (M03 – M06A – M07A – T78)

ACCESSORI OPTIONAL ABBINABILI

CHIAVE ELETTRONICA	Semplifica eventuali operazioni di emergenza
MODULI PROTEZIONE AUSILIARIA	Per migliorare la protezione specifica del veicolo
SISTEMA TELEMATICO	Consente un monitoraggio del veicolo georeferenziato (la sirena T78 svolge già tale funzione)

FUNZIONAMENTO RADIOCOMANDATO: Programmazione

PROGRAMMAZIONE (consigli per una corretta programmazione)

Prima di procedere con l'installazione elettrica, è necessario configurare l'allarme al funzionamento definendo eventuali comportamenti in funzione delle esigenze tecniche dello specifico veicolo e eventuali richieste del cliente.

NOTA: in evidenza i passi di programmazione indispensabili per questo specifico funzionamento.

NOTA PER PROGRAMMAZIONE TAG COME RADIOCOMANDO

Dopo aver programmato il **ID-Tag B9.5** tramite il **Programmatore PRG007** per modificarne il comportamento da Automatico a Radiocomando seguire le seguenti istruzioni:

Lasciare collegato **META EVOCAN** al **Programmatore PRG007** e selezionare al *passo 34* la modalità Radiocomando, mantenere premuto il tasto del TAG per circa 30 sec. fino all'accensione del LED con lampeggi rapidi poi confermare la scelta sul **Programmatore PRG007**.

Lo spegnimento del LED del TAG confermerà l'avvenuto cambio di modalità funzionale.

NR°	FUNZIONE	DESCRIZIONE FUNZIONE	SET-UP SUGGERITO	NOTE
1	Cicalino	Segnalazione acustica on/off	Disabilitato	Valutare con il cliente se vuole o meno segnalazioni On/Off
2	Check stimoli	Segnalazione acustica vano aperto	Abilitato	Non modificare
3	Test allarmi periferici	Diagnosi nel tempo neutro	Abilitato	Non modificare
4	TEMPI DI CHIUSURA	Tempi di comando chiusure	0,5 sec	Selezionare tempi chiusura in funzione del veicolo (vedi scheda)
5	COMANDO FRECCHE	Tipo comando blinker (potenza o blinker)	Comando blk impulso	Selezionare in funzione del veicolo (vedi scheda)
6	Comando cla/sir	Tipo comando pin 12 MARRONE	Alternato	Se utilizzato per pilotare una tromba si consiglia alternato
7	Sensibilità US	Sensibilità protezione ultrasuoni	Sens 3	Modificare solo se necessario
8	Abilitazione tilt	Abilitazione della funzione antisollevamento	Tilt Off	Se si abilita il tilt sensor il prodotto andrà fissato saldamente
9	Protezione porte	Continuo-ripete ciclo all. porte se lasciate aperte	Allarme Continuo	Non modificare
10	CHIUSURA COMFORT	Temporizzazione del comando di chiusura	Comfort Off	Selezionare in funzione del veicolo (vedi scheda)
11	DEAD LOCK	Doppio impulso comando chiusura	Disabilitato	Selezionare in funzione del veicolo (vedi scheda)
12	Cod Override	Codice emergenza	XXXXX	Visualizza codice Override e ne permette la modifica
13	Override 3 cifre	Semplificazione Codice emergenza	Disabilitato	Riduce il codice Override alle prime 3 cifre
14	Antirapina	Vedi info funzione	Disabilitato	Utilizzare solo se espressamente richiesto dal cliente
	Protocollo CAN	Protocollo comunicazione veicolo	XXXXXXXXXX	Non modificare
	Trasponder	Emergenza da riconoscimento trasponder	On	Non modificare
15	Lampeggio prol	Lampeggio prolungato indicatori dopo allarme	On	Da definire con il cliente
16	Tempo immunità	Tempo definito l'inserimento e l'attivazione	Predefinito 26 Sec	Non modificare
17	Ritardo su porte	Tempo tra rilevamento e allarme	Latenza breve 0,3 sec	Non modificare
18	Canc chiavi	Funzione per azzerare eventuali chiavi perse		Cancella tutte le chiavi elettroniche memorizzate
19	Abilita autoappr.	Funzione per memorizzare nuove chiavi		Abilita la memorizzazione delle chiavi elettroniche
20	Autoinserimento	Funzione automatica di inserimento	Disabilitato	Utilizzare solo se espressamente richiesto dal cliente

NR°	FUNZIONE	DESCRIZIONE FUNZIONE	SET-UP SUGGERITO	NOTE
21	Tipo autoinser.	Definizione tipo autoinserimento	Solo Blocco Avviamento	Utilizzare solo se espressamente richiesto dal cliente
22	ABILITARE LAMPEGGI	Lampeggi indicatori on/off	Abilitato	Da definire con il cliente
23	Numero lampeggi on	Numero lampeggio on	2	Non modificare
24	Numero lampeggi off	Numero lampeggio off	1	Non modificare
25	Pre disarm	Modalità OFF anche da IDTag	Off	Solo se abbinato TAG (concordato con il cliente)
26	ABILITAZ. FUNZIONI BT	Funzione per abilitare connessioni bluetooth	On	Necessario per abbinare eventuale sirena wireless
27	LIN emulato	Abilitazione alla connessione LIN del veicolo	Off	Non modificare
28	BM immediato	Tempi per l'abilitazione BM x antirapina	Off	Non modificare se non attiva funzione antirapina
29	BA ext modalità	Tipo funzionamento relè Blocco Avviamento ext	Modalità GML (C-NC)	Non modificare se non installato Blocco Avviamento
30	Impostaz. antirapina	Tipo funzionamento Antirapina	Tutte le porte	Non modificare se non attiva funzione antirapina
31	Funz Consenso +30G	Abilitazione della funzionalità con segnale +30G	Disabilitato	Non modificare
32	RSSI min x disarmare	Taratura distanza riconoscimento TAG B9.5	5 (0 ÷ 10)	Non modificare
33	INIBIZIONE MAC N°1	Posizione memoria radiocomando TAG B9.5	Abilitato	Abilitare se necessita l'abbinamento
34	MODALITÀ MAC N°1	Tipo modulo BLE da abbinare	ID-TAG	Selezionare ID-TAG (per modificare in radiocomando vedi nota a pag.6)
35	MAC DEL DISP N°1	Codice identificativo modulo	xxxxxxxxxx	Scrivere cod ID del B9.5 da memorizzare
36	INIBIZIONE MAC N°2	Posizione memoria radiocomando TAG B9.5	Abilitato	Abilitare se necessita l'abbinamento
37	MODALITÀ MAC N°2	Tipo modulo BLE da abbinare	ID-TAG	Selezionare ID-TAG (per modificare in radiocomando vedi nota a pag.6)
38	MAC DEL DISP N°2	Codice identificativo modulo	xxxxxxxxxx	Scrivere cod ID del B9.5 da memorizzare
39	Inibizione MAC n°3		Disabilitato / Abilitato	
40	Modalità MAC n°3		ID-Tag / Radiocomando	
41	MAC del disp n°3		xxxxxxxxxx	
42	Inibizione MAC n°4		Disabilitato / Abilitato	
43	Modalità MAC n°4		ID-Tag / Radiocomando	
44	MAC del disp n°4		xxxxxxxxxx	
45	Inibizione MAC n°5		Disabilitato / Abilitato	
46	Modalità MAC n°5		ID-Tag / Radiocomando	
47	MAC del disp n°5		xxxxxxxxxx	
48	Abbinamento sirena M07	Posizione memoria sirena M07	Disabilitato / Abilitato	Abilitare se si installa una sirena wireless M07
49	MAC sirena M07	Codice identificativo sirena	xxxxxxxxxx	Scrivere cod ID della sirena da memorizzare
50	Abbinamento B3	Posizione memoria B3	Disabilitato / Abilitato	Abilitare se si installa un blocco avviamento esterno wireless B3
51	MAC Blocco avviamento B3	Codice identificativo B3 Scrivere cod	xxxxxxxxxx	Scrivere cod ID del B3 da memorizzare

FUNZIONAMENTO RADIOCOMANDATO: Consigli per collegamenti elettrici

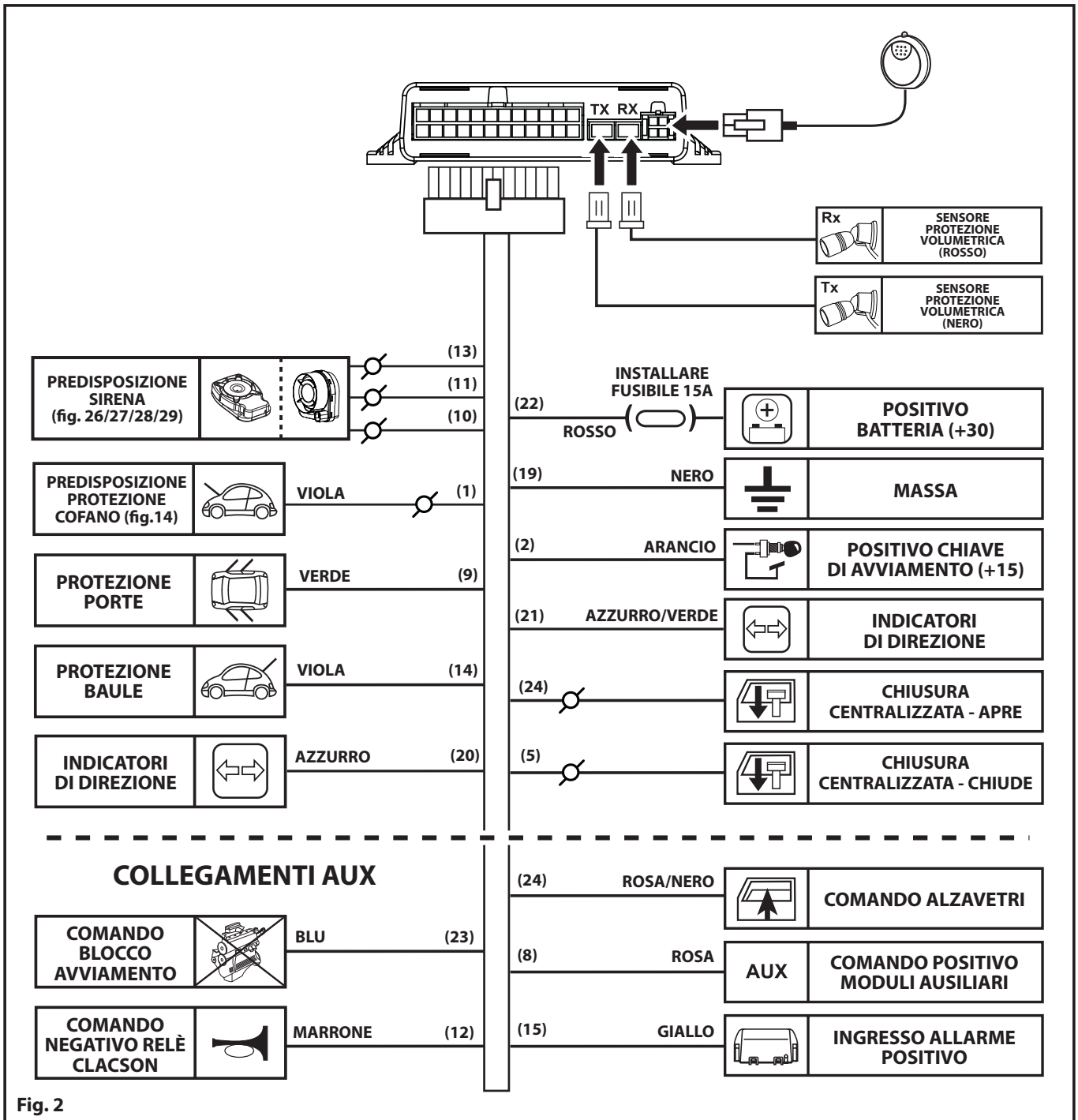

Fig. 2

FUNZIONAMENTO CON CONNESSIONE CAN BUS: Installazione

Configurazione applicativa utilizzata nei veicoli dove è presente una rete digitale per la gestione servizi e ci sia a disposizione nell'archivio Meta System il protocollo dedicato al veicolo in questione.

FUNZIONAMENTO

L'inserimento dell'allarme avviene in automatico chiudendo il veicolo con il radiocomando originale o tramite la funzione di prossimità *KeyLess*. L'inserimento può essere percepito da una segnalazione acustica e dall'accensione del LED, il quale, attraverso un lampeggio in rapida sequenza, avvisa dello stato di immunità.

È possibile, tramite programmazione della centrale Evocan, di aggiungere le segnalazioni dei lampeggi degli indicatori di direzione se l'auto non li prevede al blocco/sblocco delle chiusure centralizzate.

È possibile prevedere l'abbinamento di un radiocomando aggiuntivo **ID-Tag B9.5** per quelle vetture che hanno le seconde chiavi prive di radiocomando originale.

In questo periodo, di circa 26 sec, una eventuale effrazione verrà segnalata da un breve suono acustico. Il sistema d'allarme sarà totalmente operativo dopo 26 sec. dall'ultima rilevazione d'allarme o dall'inserimento.

Lo stato di allarme operativo sarà segnalato dal passaggio ad un lampeggio lento del LED.

Se si desidera escludere la protezione volumetrica ad ultrasuoni, prima di eseguire l'inserimento è necessario accendere il quadro strumenti del veicolo per due volte consecutive. L'esclusione sarà attiva solo per il ciclo operativo successivo e sarà segnalato da tre suoni rapidi di buzzer.

Se si desidera escludere la protezione volumetrica ad ultrasuoni e la protezione antisollevamento, prima di eseguire l'inserimento è necessario accendere il quadro strumenti del veicolo per tre volte consecutive.

L'esclusione sarà attiva solo per il ciclo operativo successivo e sarà segnalato da quattro suoni rapidi di buzzer. La stessa funzione è possibile ottenerla attivando il quadro strumenti e premendo per almeno 1 secondo il tasto del radiocomando (**ID-Tag B9.5 opt**), in risposta, il LED si accenderà fisso.

Spegnere il quadro strumenti ed inserire l'allarme entro 20 secondi. Questa esclusione sarà attiva anche per eventuali moduli ausiliari. Il disinserimento dell'allarme avviene in automatico aprendo il veicolo con il radiocomando originale o tramite la funzione di prossimità *KeyLess*, il disinserimento può essere segnalato da lampeggi degli indicatori di direzione e dallo spegnimento del LED.

Se per qualsiasi motivo non si ha disponibile il radiocomando originale all'apertura della porta il sistema antifurto produce un ciclo di allarme ottico/acustico. In qualsiasi momento è possibile interrompere il ciclo d'allarme tramite l'inserimento del codice di sicurezza Override, tramite l'accensione del quadro strumenti del veicolo tramite chiave originale o tramite l'uso di una chiave elettronica (opt) come descritto nei capitoli "**DISATTIVAZIONE D'EMERGENZA E CHIAVI ELETTRONICHE**". Un eventuale lampeggio del LED dopo il disinserimento informa che durante l'ultimo periodo di protezione, il sistema ha eseguito uno o più cicli di allarme.

Leggendo il numero di lampeggi è possibile risalire al tipo di allarme avvenuto. La memoria di allarme si resetterà alla prima accensione del quadro strumenti o dopo il successivo inserimento.

Nella **CONFIGURAZIONE FUNZIONAMENTO** con CAN BUS, è possibile tramite una programmazione specifica (passo 25), attivare la funzione di disinserimento parziale (PRE DISARM). Quando si esegue il disinserimento da radiocomando originale l'allarme esclude tutto tranne il **Blocco Avviamento**, l'allarme per apertura cofano e accensione quadro.

Queste tre protezioni saranno disinserite solo al riconoscimento di un **ID-Tag** precedentemente memorizzato per tale funzione.

Questa funzione necessita l'abbinamento di un **ID-Tag B9.5** programmato come TAG (passi da 33 – 45 del programmatore).

ACCESSORI AGGIUNTIVI NECESSARI

SIRENA	Da scegliere tra le quattro in gamma disponibili (M03 – M06A – M07A – T78)
---------------	--

ACCESSORI OPTIONAL ABBINABILI

CHIAVE ELETTRONICA	Semplifica eventuali operazioni di emergenza
MODULI PROTEZIONE AUSILIARIA	Per migliorare la protezione specifica del veicolo
TAG B9.5	Qualora le seconde chiavi del veicolo non siano dotate di radiocomando o si voglia la protezione aggiuntiva del PRE DISARM.
SISTEMA TELEMATICO	Consente un monitoraggio del veicolo georeferenziato (la sirena T78 svolge già tale funzione)

FUNZIONAMENTO CON CONNESSIONE CAN BUS: Programmazione

PROGRAMMAZIONE (consigli per una corretta programmazione)

Prima di procedere con l'installazione elettrica, è necessario configurare l'allarme al funzionamento definendo eventuali comportamenti in funzione delle esigenze tecniche dello specifico veicolo e eventuali richieste del cliente.

NOTA: in evidenza i passi di programmazione indispensabili per questo specifico funzionamento.

NR°	FUNZIONE	DESCRIZIONE FUNZIONE	SET-UP SUGGERITO	NOTE
1	CICALINO	Segnalazione acustica on/off	Disabilitato	Valutare con il cliente se vuole o meno segnalazioni On/Off
2	Check stimoli	segnalazione acustica vano aperto	Abilitato	Non modificare
3	Test allarmi periferici	diagnosi nel tempo neutro	Abilitato	Non modificare
4	Tempi di chiusura	Tempi di comando chiusure	0,5 sec	Solo se abbinato TAG e serve pilotare le chiusure (vedi scheda veicolo)
5	COMANDO FRECCHE	Tipo comando blinker (potenza o blinker)	Comando blk impulso	Selezionare in funzione del veicolo (vedi scheda)
6	Comando cla/sir	Tipo comando pin 12 MARRONE	Alternato	Se utilizzato per pilotare una tromba si consiglia alternato
7	Sensibilità US	Sensibilità protezione ultrasuoni	Sens 3	Modificare solo se necessario
8	Alitazione tilt	Abilitazione della funzione antisollevamento	Tilt Off	Se si abilita il tilt sensor il prodotto andrà fissato saldamente
9	Protezione porte	Continuo-ripete ciclo all. porte se lasciate aperte	Allarme Continuo	Non modificare
10	Chiusura comfort	Temporizzazione del comando di chiusura	Comfort Off	Non modificare
11	Dead lock	Doppio impulso comando chiusura	Disabilitato	Non modificare
12	Cod Override	Codice emergenza	XXXXX	Visualizza codice Override e ne permette la modifica
13	Override 3 cifre	Semplificazione Codice emergenza	Disabilitato	Riduce il codice Override alle prime 3 cifre
14	Antirapina	Vedi info funzione	Disabilitato	Utilizzare solo se espressamente richiesto dal cliente
	Protocollo CAN	Protocollo comunicazione veicolo	XXXXXXXXXX	Selezionare in funzione del veicolo (vedi scheda)
	Trasponder	Emergenza da riconoscimento trasponder	On	Da valutare con il cliente se vuole la disattivazione da trasponder
15	Lampeggio prol	Lampeggio prolungato indicatori dopo allarme	On	Da definire con il cliente
16	Tempo immunità	Tempo definito l'inserimento e l'attivazione	Predefinito 26 Sec	Non modificare
17	Ritardo su porte	Tempo tra rilevamento e allarme	Latenza breve 0,3 sec	Non modificare
18	Canc chiavi	Funzione per azzerare eventuali chiavi perse		Cancella tutte le chiavi elettroniche memorizzate
19	Abilita autoappr.	Funzione per memorizzare nuove chiavi		Abilita la memorizzazione delle chiavi elettroniche
20	Autoinserimento	Funzione automatica di inserimento	Disabilitato	Utilizzare solo se espressamente richiesto dal cliente
21	Tipo autoinser.	Definizione tipo autoinserimento	Solo Blocco Avviamento	Utilizzare solo se espressamente richiesto dal cliente
22	Abilitare lampeggi	lampeggi indicatori on/off	Disabilitato	Non modificare
23	Numero lampeggi on	Numero lampeggio on	2	Non modificare
24	Numero lampeggi off	Numero lampeggio off	1	Non modificare
25	Pre disarm	modalità OFF anche da IDTag	Off	Solo se abbinato TAG (concordato con il cliente)

NR°	FUNZIONE	DESCRIZIONE FUNZIONE	SET-UP SUGGERITO	NOTE
26	ABILITAZ. FUNZIONI BT	Funzione per abilitare connessioni bluetooth	On	Necessario per abbinare eventuale sirena wireless
27	LIN emulato	Abilitazione alla connessione LIN del veicolo	Off	Non modificare
28	BM immediato	Tempi per l'abilitazione BM x antirapina	Off	Non modificare se non attiva funzione antirapina
29	BA ext modalità	Tipo funzionamento relè Blocco Avviamento ext	Modalità GML (C-NC)	Modificare solo se installato Blocco Avviamento
30	Impostaz. antirapina	Tipo funzionamento Antirapina	Tutte le porte	Non modificare se non attiva funzione antirapina
31	Funz Consenso +30G	Abilitazione della funzionalità con segnale +30G	Disabilitato	Non modificare
32	RSSI min x disarmare	Taratura distanza riconoscimento TAG B9.5	5 (0 ÷ 10)	Non modificare
33	INIBIZIONE MAC N°1	Posizione memoria radiocomando TAG B9.5	Abilitato	Abilitare se necessita l'abbinamento di un TAG
34	MODALITÀ MAC N°1	Tipo modulo BLE da abbinare	ID-Tag	Selezionare IDTAG
35	MAC DEL DISP N°1	Codice identificativo modulo	xxxxxxxxxx	Scrivere cod ID del B9.5 da memorizzare
36	INIBIZIONE MAC N°2		Disabilitato / Abilitato	
37	MODALITÀ MAC N°2		ID-Tag / Radiocomando	
38	MAC DEL DISP N°2		xxxxxxxxxx	
39	Inibizione MAC n°3		Disabilitato / Abilitato	
40	Modalità MAC n°3		ID-Tag / Radiocomando	
41	MAC del disp n°3		xxxxxxxxxx	
42	Inibizione MAC n°4		Disabilitato / Abilitato	
43	Modalità MAC n°4		ID-Tag / Radiocomando	
44	MAC del disp n°4		xxxxxxxxxx	
45	Inibizione MAC n°5		Disabilitato / Abilitato	
46	Modalità MAC n°5		ID-Tag / Radiocomando	
47	MAC del disp n°5		xxxxxxxxxx	
48	Abbinamento sirena M07	Posizione memoria sirena M07	Disabilitato / Abilitato	Abilitare se si installa una sirena wireless M07
49	MAC sirena M07	Codice identificativo sirena	xxxxxxxxxx	Scrivere cod ID della sirena da memorizzare
50	Abbinamento B3	Posizione memoria B3	Disabilitato / Abilitato	Abilitare se si installa un blocco avviamento esterno wireless B3
51	MAC Blocco avviamento B3	Codice identificativo B3 Scrivere cod	xxxxxxxxxx	Scrivere cod ID del B3 da memorizzare

INSTALLAZIONE CON CONNESSIONE CANBUS - CONSIGLI PER COLLEGAMENTI ELETTRICI

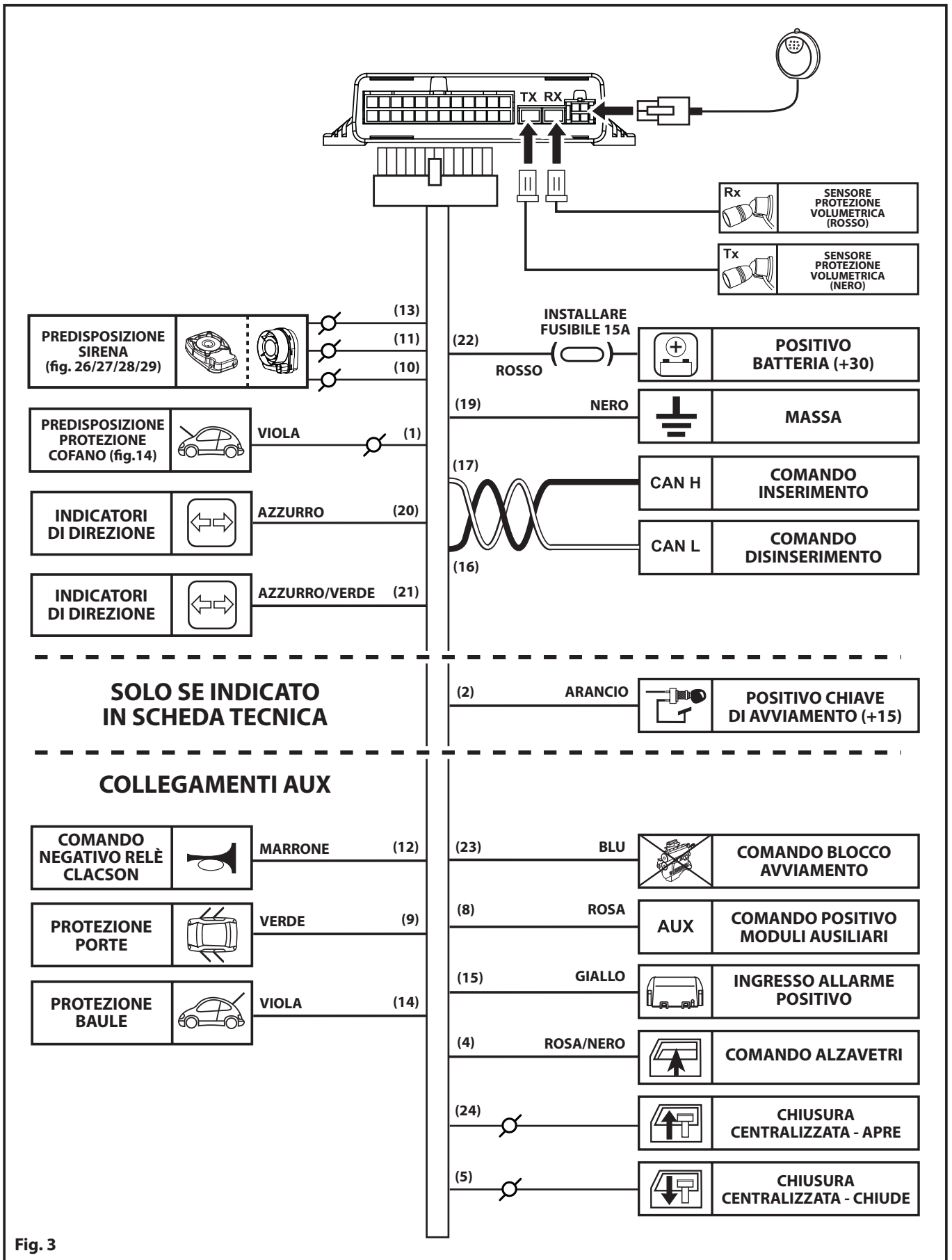

Fig. 3

FUNZIONAMENTO CON CONNESSIONE LIN BUS: Installazione

Configurazione applicativa utilizzata nei veicoli con **piattaforma PSA** dove è presente una **rete digitale LIN** dedicata alla connessione di sistemi d'allarme. Questo tipo di impianto necessita esclusivamente l'abbinamento tra le sirene a disposizione.

NOTA: Questo abbinamento necessita la programmazione della *centrale BODY* del veicolo (vedi scheda tecnica dedicata).

FUNZIONAMENTO

L'inserimento dell'allarme avviene in automatico chiudendo il veicolo con il radiocomando originale o tramite la funzione di prossimità *KeyLess*. L'inserimento è segnalato da lampeggi degli indicatori di direzione, una segnalazione acustica e dall'accensione del LED, il quale, attraverso un lampeggio in rapida sequenza, avvisa dello stato di preallarme.

In questo periodo, di circa *26 sec.*, una eventuale effrazione verrà segnalata da un breve suono acustico.

Il sistema d'allarme sarà totalmente operativo dopo *26 sec.* dall'ultima rilevazione d'allarme o dall'inserimento.

Lo stato di allarme operativo sarà segnalato dal passaggio ad un lampeggio lento del LED.

Se si desidera escludere la protezione volumetrica ad ultrasuoni, prima di eseguire l'inserimento è necessario accendere il quadro strumenti del veicolo per due volte consecutive.

L'esclusione sarà attiva solo per il ciclo operativo successivo e sarà segnalato da tre suoni rapidi di buzzer.

Se si desidera escludere la protezione volumetrica ad ultrasuoni e la protezione antisollevamento, prima di eseguire l'inserimento è necessario accendere il quadro strumenti del veicolo per tre volte consecutive.

L'esclusione sarà attiva solo per il ciclo operativo successivo e sarà segnalato da quattro suoni rapidi di buzzer.

La stessa funzione è possibile ottenerla attivando il quadro strumenti e premendo per almeno *1 secondo* il tasto del radiocomando (**ID-Tag B9.5 opt**), in risposta, il LED si accenderà fisso.

Spegnere il quadro strumenti ed inserire l'allarme entro *20 secondi*.

Questa esclusione sarà attiva anche per eventuali moduli ausiliari. Il disinserimento dell'allarme avviene in automatico aprendo il veicolo con il radiocomando originale o tramite la funzione di prossimità *KeyLess*, il disinserimento è segnalato da lampeggi degli indicatori di direzione e dallo spegnimento del LED.

Se per qualsiasi motivo non si ha disponibile il radiocomando all'apertura della porta il sistema antifurto produce un allarme ottico/acustico che può essere interrotto tramite l'inserimento del codice di sicurezza *Override* o tramite l'accensione del quadro strumenti del veicolo tramite chiave originale.

Un eventuale lampeggio del LED dopo al disinserimento informa che durante l'ultimo periodo di protezione, il sistema ha eseguito uno o più cicli di allarme.

Leggendo il numero di lampeggi è possibile risalire al tipo di allarme avvenuto.

La memoria di allarme si resetterà alla prima accensione del quadro strumenti o dopo il successivo inserimento.

ACCESSORI AGGIUNTIVI NECESSARI

SIRENA	Da scegliere tra le quattro in gamma disponibili (M03 – M06A – M07A – T78)
---------------	--

ACCESSORI OPTIONAL ABBINABILI

MODULI PROTEZIONE AUSILIARIA	Per migliorare la protezione specifica del veicolo
SISTEMA TELEMATICO	Consente un monitoraggio del veicolo georeferenziato (la sirena T78 svolge già tale funzione)

FUNZIONAMENTO CON CONNESSIONE LIN BUS: Programmazione

PROGRAMMAZIONE (consigli per una corretta programmazione)

Prima di procedere con l'installazione elettrica, è necessario configurare l'allarme al funzionamento definendo eventuali comportamenti in funzione delle esigenze tecniche dello specifico veicolo e eventuali richieste del cliente.

NOTA: in evidenza i passi di programmazione indispensabili per questo specifico funzionamento.

NR°	FUNZIONE	DESCRIZIONE FUNZIONE	SET-UP SUGGERITO	NOTE
1	CICALINO	Segnalazione acustica on/off	Disabilitato	Valutare con il cliente se vuole o meno segnalazioni On/Off
2	Check stimoli	Segnalazione acustica vano aperto	Abilitato	Non modificare
3	Test allarmi periferici	Diagnosi nel tempo neutro	Abilitato	Non modificare
4	Tempi di chiusura	Tempi di comando chiusure	0,5 sec	Non modificare
5	Comando frecce	Tipo comando blinker (potenza o blinker)	Comando blk impulso	Non modificare
6	Comando cla/sir	Tipo comando pin 12 MARRONE	Alternato	Se utilizzato per pilotare una tromba si consiglia alternato
7	Sensibilità US	Sensibilità protezione ultrasuoni	Sens 3	Modificare solo se necessario
8	Alitazione tilt	Abilitazione della funzione antisollevamento	Tilt Off	Se si abilita il tilt sensor il prodotto andrà fissato saldamente
9	Protezione porte	Continuo-ripete ciclo all. porte se lasciate aperte	Allarme Continuo	Non modificare
10	Chiusura comfort	Temporizzazione del comando di chiusura	Comfort Off	Non modificare
11	Dead lock	Doppio impulso comando chiusura	Disabilitato	Non modificare
12	Cod Override	Codice emergenza	XXXXX	Visualizza codice Override e ne permette la modifica
13	Override 3 cifre	Semplificazione Codice emergenza	Disabilitato	Riduce il codice Override alle prime 3 cifre
14	Antirapina	Vedi info funzione	Disabilitato	Non modificare
	Protocollo CAN	Protocollo comunicazione veicolo	XXXXXXXXXX	Non modificare
	Trasponder	Emergenza da riconoscimento trasponder	On	Non modificare
15	Lampeggio prol	Lampeggio prolungato indicatori dopo allarme	On	Da definire con il cliente
16	Tempo immunità	Tempo definito l'inserimento e l'attivazione	Predefinito 26 Sec	Non modificare
17	Ritardo su porte	Tempo tra rilevamento e allarme	Latenza breve 0,3 sec	Non modificare
18	Canc chiavi	Funzione per azzerare eventuali chiavi perse		Cancella tutte le chiavi elettroniche memorizzate
19	Abilita autoappr.	Funzione per memorizzare nuove chiavi		Abilita la memorizzazione delle chiavi elettroniche
20	Autoinserimento	Funzione automatica di inserimento	Disabilitato	Non modificare
21	Tipo autoinser.	Definizione tipo autoinserimento	Solo Blocco Avviamento	Non modificare
22	Abilitare lampeggi	Lampeggi indicatori on/off	Disabilitato	Non modificare
23	Numero lampeggi on	Numero lampeggio on	2	Non modificare
24	Numero lampeggi off	Numero lampeggio off	1	Non modificare
25	Pre disarm	Modalità OFF anche da IDTag	Off	Non modificare

NR°	FUNZIONE	DESCRIZIONE FUNZIONE	SET-UP SUGGERITO	NOTE
26	ABILITAZ. FUNZIONI BT	Funzione per abilitare connessioni bluetooth	On	Necessario per abbinare eventuale sirena wireless
27	LIN EMULATO	Abilitazione alla connessione LIN del veicolo	On	selezionare ON la linea LIN del prodotto
28	BM immediato	Tempi per l'abilitazione BM x antirapina	Off	Non modificare
29	BA ext modalità	Tipo funzionamento relè Blocco Avviamento ext	Modalità GML (C-NC)	Modificare solo se installato Blocco Avviamento
30	Impostaz. antirapina	Tipo funzionamento Antirapina	Tutte le porte	Non modificare
31	Funz Consenso +30G	Abilitazione della funzionalità con segnale +30G	Disabilitato	Non modificare
32	RSSI min x disarmare	Taratura distanza riconoscimento TAG B9.5	5 (0 ÷ 10)	Non modificare
33	INIBIZIONE MAC N°1		Disabilitato / Abilitato	
34	MODALITÀ MAC N°1		ID-Tag / Radiocomando	
35	MAC DEL DISP N°1		xxxxxxxxxx	
36	INIBIZIONE MAC N°2		Disabilitato / Abilitato	
37	MODALITÀ MAC N°2		ID-Tag / Radiocomando	
38	MAC DEL DISP N°2		xxxxxxxxxx	
39	Inibizione MAC n°3		Disabilitato / Abilitato	
40	Modalità MAC n°3		ID-Tag / Radiocomando	
41	MAC del disp n°3		xxxxxxxxxx	
42	Inibizione MAC n°4		Disabilitato / Abilitato	
43	Modalità MAC n°4		ID-Tag / Radiocomando	
44	MAC del disp n°4		xxxxxxxxxx	
45	Inibizione MAC n°5		Disabilitato / Abilitato	
46	Modalità MAC n°5		ID-Tag / Radiocomando	
47	MAC del disp n°5		xxxxxxxxxx	
48	Abbinamento sirena M07	Posizione memoria sirena M07	Disabilitato / Abilitato	Abilitare se si installa una sirena wireless M07
49	MAC sirena M07	Codice identificativo sirena	xxxxxxxxxx	Scrivere cod ID della sirena da memorizzare
50	Abbinamento B3	Posizione memoria B3	Disabilitato / Abilitato	Abilitare se si installa un blocco avviamento esterno wireless B3
51	MAC Blocco avviamento B3	Codice identificativo B3 Scrivere cod	xxxxxxxxxx	Scrivere cod ID del B3 da memorizzare

INSTALLAZIONE CON CONNESSIONE LINBUS - CONSIGLI PER COLLEGAMENTI ELETTRICI

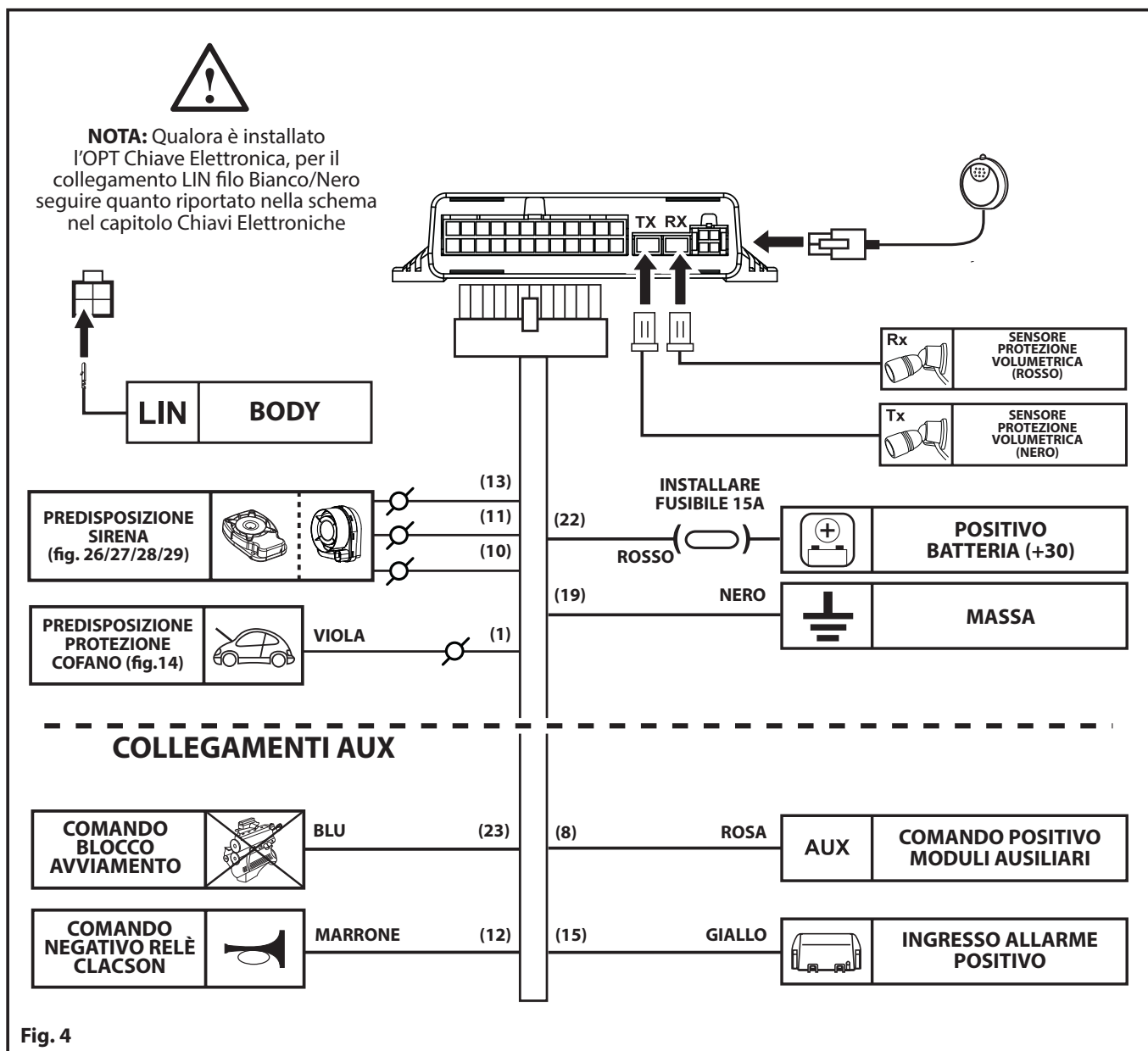

FUNZIONAMENTO CON CONNESSIONE STAND ALONE IDTAG : Installazione

Configurazione applicativa consigliata per l'installazione nei veicoli dove per motivi tecnici o strettamente legati a norme restrittive della Casa Automobilistica, non è possibile sfruttare le informazioni delle reti digitali presenti nel veicolo. Questo tipo di impianto necessita i soli collegamenti delle alimentazioni. (+30, +15, +30G, GND).

Il collegamento degli indicatori di direzione rimane una opzione valida sui veicoli ove tecnicamente possibile.

La protezione sarà assicurata dal volumetrico, l'antisollevamento, la protezione al tentativo d'avviamento ed eventuali ulteriori protezioni ausiliarie. Per questo tipo di impianto è necessario abbinare al **META EVOCAN** almeno 1 **TAG B9.5** e una tra le sirene a disposizione.

NOTA: Il segnale 30G (alimentazione 12V presente con veicolo in esercizio, non presente durante lo stato di sleep mode) è facilmente intercettabile in quasi tutte le BOX FUSIBILI delle attuali vetture in commercializzazione. Per testarlo è necessario chiudere le sicurezze del veicolo e attendere qualche minuto perché si spengano tutti gli accessori interni (quadro, plafoniere etc...). Qualora il veicolo non avesse tale segnale (produzioni non recenti) è possibile ricrearlo tramite l'abbinamento di un modulo 1C seguendo lo schema presente sul sito www.metasystemcorporation.com > Area Tecnica/Modulo Utility/Modulo 1C/Convertitore +15. - Collegare il filo VERDE/BIANCO del modulo **Modulo Utility 1C** al PIN n° 6 del **META EVOCAN**.

NOTA: La chiusura delle sicurezze rimane indipendente dall'inserimento dell'allarme e segue la logica originale della vettura.

FUNZIONAMENTO

L'inserimento dell'allarme avviene in automatico dopo che la rete del veicolo entra in modalità di sleep mode (mancanza tensione su collegamento **CONSENSO +30G**) e non viene più riconosciuta la presenza dell'**ID-Tag B9.5** nei pressi del veicolo per 20 sec.;(con settaggio RSSI di fabbrica la distanza è circa 20m in aria libera).

E' possibile, qualora necessario, inserire l'allarme manualmente premendo una volta il pulsante del TAG. Questo avverrà indipendentemente dal **CONSENSO +30G** e in questo caso il successivo disinserimento dovrà avvenire tramite la pressione del TAG, l'inserimento è segnalato da due brevi suoni di buzzer (se attivata la funzione) e dall'accensione del LED, il quale, attraverso un lampeggio in rapida sequenza, avvisa dello stato. Nei primi secondi dopo l'attivazione, una eventuale effrazione verrà segnalata da un breve suono acustico. Il sistema d'allarme sarà totalmente operativo dopo 26 sec. dall'ultima rilevazione d'allarme o dall'inserimento. Lo stato di allarme operativo sarà segnalato dal passaggio ad un lampeggio lento del LED. Il disinserimento dell'allarme avviene in automatico dopo che la rete del veicolo esce dalla modalità di sleep mode (presenza di tensione su collegamento **CONSENSO +30G**) e viene riconosciuta la presenza dell'**ID-Tag** nei pressi del veicolo. Normalmente questo avviene all'apertura delle sicurezze del veicolo; (con settaggio RSSI di fabbrica la distanza è circa 10m in aria libera).

Se per qualsiasi motivo non viene riconosciuto l'**ID-Tag** prima dell'ingresso nel veicolo, il sistema antifurto produrrà un ciclo di PRE_ALLARME segnalato da ripetuti brevi suoni di buzzer. Terminato il tempo di preallarme se non ancora riconosciuto la presenza dell'**ID-Tag** l'antifurto produrrà un ciclo d'allarme ottico/acustico che può essere interrotto tramite l'inserimento del codice di sicurezza Override, tramite l'uso di una chiave elettronica come descritto nel capitolo "disattivazione d'emergenza", o premendo il pulsante del TAG indipendentemente dal **CONSENSO +30G**.

Un eventuale lampeggio del LED dopo il disinserimento informa che durante l'ultimo periodo di protezione, il sistema ha eseguito uno o più cicli di allarme. Leggendo il numero di lampeggi è possibile risalire al tipo di allarme avvenuto. La memoria di allarme si resetterà alla prima accensione del quadro strumenti o dopo il successivo inserimento.

E' necessario informare il cliente che, in questa specifica configurazione, una eventuale apertura del veicolo ad una distanza superiore all'impostazione RSSI, non produrrà il disinserimento automatico della protezione. Qualora necessita entrare in vettura, il TAG dovrà necessariamente trovarsi nelle vicinanze della vettura. Disinserire manualmente l'allarme mantenendo il TAG ad una distanza superiore al riconoscimento impostato (settaggio RSSI) comporta un inevitabile reinserimento automatico qualora il veicolo si riposizionasse in modalità sleep.

NOTA: Se per motivi di manutenzione veicolo è necessario bloccare momentaneamente l'inserimento automatico del sistema, è possibile farlo in stato **GARAGE MODE** attraverso una pressione prolungata del TAG con quadro acceso. L'attivazione della funzione sarà segnalata da un lampeggio rapido continuo del led. Lo stato **GARAGE MODE** sarà revocato solo dopo una nuova pressione prolungata a quadro acceso. Qualora l'impianto sia stato dotato di **Chiave Elettronica (OPT)** è possibile disattivare l'allarme inserendola nel ricettacolo per 1 sec.

NOTA: E' possibile eseguire l'impianto senza collegare il **CONSENSO +30G**. In questo caso, il sistema, nel range funzionale del Bluetooth non sarà in grado di riconoscere la reale necessità di inserire e/o disinserire, provocando nelle vicinanze del veicolo anche ripetuti inserimenti/disinserimenti. In questo caso, si consiglia di disabilitare i passi di programmazione 1 **CICALINO** e 22 **LAMPEGGI**.

ACCESSORI AGGIUNTIVI NECESSARI

TAG B9.5	(se ne consiglia l'abbinamento di almeno 2 programmati come ID-Tag Automatico)
SIRENA	Da scegliere tra le quattro in gamma disponibili (M03 – M06A – M07A – T78)

ACCESSORI OPTIONAL ABBINABILI

MODULI PROTEZIONE AUSILIARIA	Per migliorare la protezione specifica del veicolo
SISTEMA TELEMATICO	Consente un monitoraggio del veicolo georeferenziato (la sirena T78 svolge già tale funzione)

FUNZIONAMENTO CON CONNESSIONE STAND ALONE ID-TAG: Programmazione

PROGRAMMAZIONE (consigli per una corretta programmazione)

Prima di procedere con l'installazione elettrica, è necessario configurare l'allarme al funzionamento definendo eventuali comportamenti in funzione delle esigenze tecniche dello specifico veicolo e eventuali richieste del cliente.

NOTA: in evidenza i passi di programmazione indispensabili per questo specifico funzionamento.

NR°	FUNZIONE	DESCRIZIONE FUNZIONE	SET-UP SUGGERITO	NOTE
1	CICALINO	Segnalazione acustica on/off	Disabilitato	Valutare con il cliente se vuole o meno segnalazioni On/Off
2	Check stimoli	Segnalazione acustica vano aperto	Abilitato	Non modificare
3	Test allarmi periferici	Diagnosi nel tempo neutro	Abilitato	Non modificare
4	Tempi di chiusura	Tempi di comando chiusure	0,5 sec	Non modificare
5	COMANDO FRECCHE	Tipo comando blinker (potenza o blinker)	Comando blk impulso	Selezionare in funzione del veicolo (vedi scheda)
6	Comando cla/sir	Tipo comando pin 12 MARRONE	Alternato	Se utilizzato per pilotare una tromba si consiglia alternato
7	Sensibilità US	Sensibilità protezione ultrasuoni	Sens 3	Modificare solo se necessario
8	Alitazione tilt	Abilitazione della funzione antisollevamento	Tilt Off	Se si abilita il tilt sensor il prodotto andrà fissato saldamente
9	Protezione porte	Continuo-ripete ciclo all. porte se lasciate aperte	Allarme Continuo	Non modificare
10	Chiusura comfort	Temporizzazione del comando di chiusura	Comfort Off	Non modificare
11	Dead lock	Doppio impulso comando chiusura	Disabilitato	Non modificare
12	Cod Override	Codice emergenza	XXXXX	Visualizza codice Override e ne permette la modifica
13	Oerride 3 cifre	Semplificazione Codice emergenza	Disabilitato	Riduce il codice Override alle prime 3 cifre
14	Antirapina	Vedi info funzione	Disabilitato	Utilizzare solo se espressamente richiesto dal cliente
	Protocollo CAN	Protocollo comunicazione veicolo	XXXXXXXXXX	Non modificare
	Trasponder	Emergenza da riconoscimento trasponder	On	Non modificare
15	Lampeggio prol	Lampeggio prolungato indicatori dopo allarme	On	Da definire con il cliente
16	Tempo immunità	Tempo definito l'inserimento e l'attivazione	Predefinito 26 Sec	Non modificare
17	Ritardo su porte	Tempo tra rilevamento e allarme	Latenza breve 0,3 sec	Non modificare
18	Canc chiavi	Funzione per azzerare eventuali chiavi perse		Cancella tutte le chiavi elettroniche memorizzate
19	Abilita autoappr.	Funzione per memorizzare nuove chiavi		Abilita la memorizzazione delle chiavi elettroniche

NR°	FUNZIONE	DESCRIZIONE FUNZIONE	SET-UP SUGGERITO	NOTE
20	AUTOINSERIMENTO	Funzione automatica di inserimento	Abilitato	Necessario per il tipo di funzionamento
21	TIPO AUTOINSER.	Definizione tipo autoinserimento	Blocco Avviamento + Allarme	Necessario per il tipo di funzionamento
22	Abilitare lampeggi	Lampeggi indicatori on/off	Abilitato	Non modificare
23	Numero lampeggi on	Numero lampeggio on	2	Non modificare
24	Numero lampeggi off	Numero lampeggio off	1	Non modificare
25	Pre disarm	Modalità OFF anche da IDTag	Off	Non modificare
26	ABILITAZ. FUNZIONI BT	Funzione per abilitare connessioni bluetooth	On	Necessario per il tipo di funzionamento
27	LIN emulato	Abilitazione alla connessione LIN del veicolo	Off	Non modificare
28	BM immediato	Tempi per l'abilitazione BM x antirapina	Off	Non modificare
29	BA ext modalità	Tipo funzionamento relè Blocco Avviamento ext	Modalità GML (C-NC)	Non modificare se non installato Blocco Avviamento
30	Impostaz. antirapina	Tipo funzionamento Antirapina	Tutte le porte	Non modificare
31	FUNZ CONSENSO +30G	Abilitazione della funzionalità con segnale +30G	Abilitato	Necessario per il tipo di funzionamento
32	RSSI min x disarmare	Taratura distanza riconoscimento TAG B9.5	5 (0 ÷ 10)	Modificare solo se necessario adattare portata radio al veicolo
33	INIBIZIONE MAC N°1	Posizione memoria radiocomando TAG B9.5	Abilitato	Abilitare se necessita l'abbinamento
34	MODALITÀ MAC N°1	Tipo modulo BLE da abbinare	ID TAG	Selezionare IDTAG
35	MAC DEL DISP N°1	Codice identificativo modulo	xxxxxxxxxx	Scrivere cod ID del B9.5 da memorizzare
36	Inibizione MAC n°2		Disabilitato / Abilitato	
37	Modalità MAC n°2		ID-Tag / Radiocomando	
38	MAC del disp n°2		xxxxxxxxxx	
39	Inibizione MAC n°3		Disabilitato / Abilitato	
40	Modalità MAC n°3		ID-Tag / Radiocomando	
41	MAC del disp n°3		xxxxxxxxxx	
42	Inibizione MAC n°4		Disabilitato / Abilitato	
43	Modalità MAC n°4		ID-Tag / Radiocomando	
44	MAC del disp n°4		xxxxxxxxxx	
45	Inibizione MAC n°5		Disabilitato / Abilitato	
46	Modalità MAC n°5		ID-Tag / Radiocomando	
47	MAC del disp n°5		xxxxxxxxxx	
48	Abbinamento sirena M07	Posizione memoria sirena M07	Disabilitato / Abilitato	Abilitare se si installa una sirena wireless M07
49	MAC sirena M07	Codice identificativo sirena	xxxxxxxxxx	Scrivere cod ID della sirena da memorizzare
50	Abbinamento B3	Posizione memoria B3	Disabilitato / Abilitato	Abilitare se si installa un blocco avviamento esterno wireless B3
51	MAC Blocco avviamento B3	Codice identificativo B3 Scrivere cod	xxxxxxxxxx	Scrivere cod ID del B3 da memorizzare

INSTALLAZIONE CON CONNESSIONE STAND ALONE ID-TAG - CONSIGLI PER COLLEGAMENTI ELETTRICI

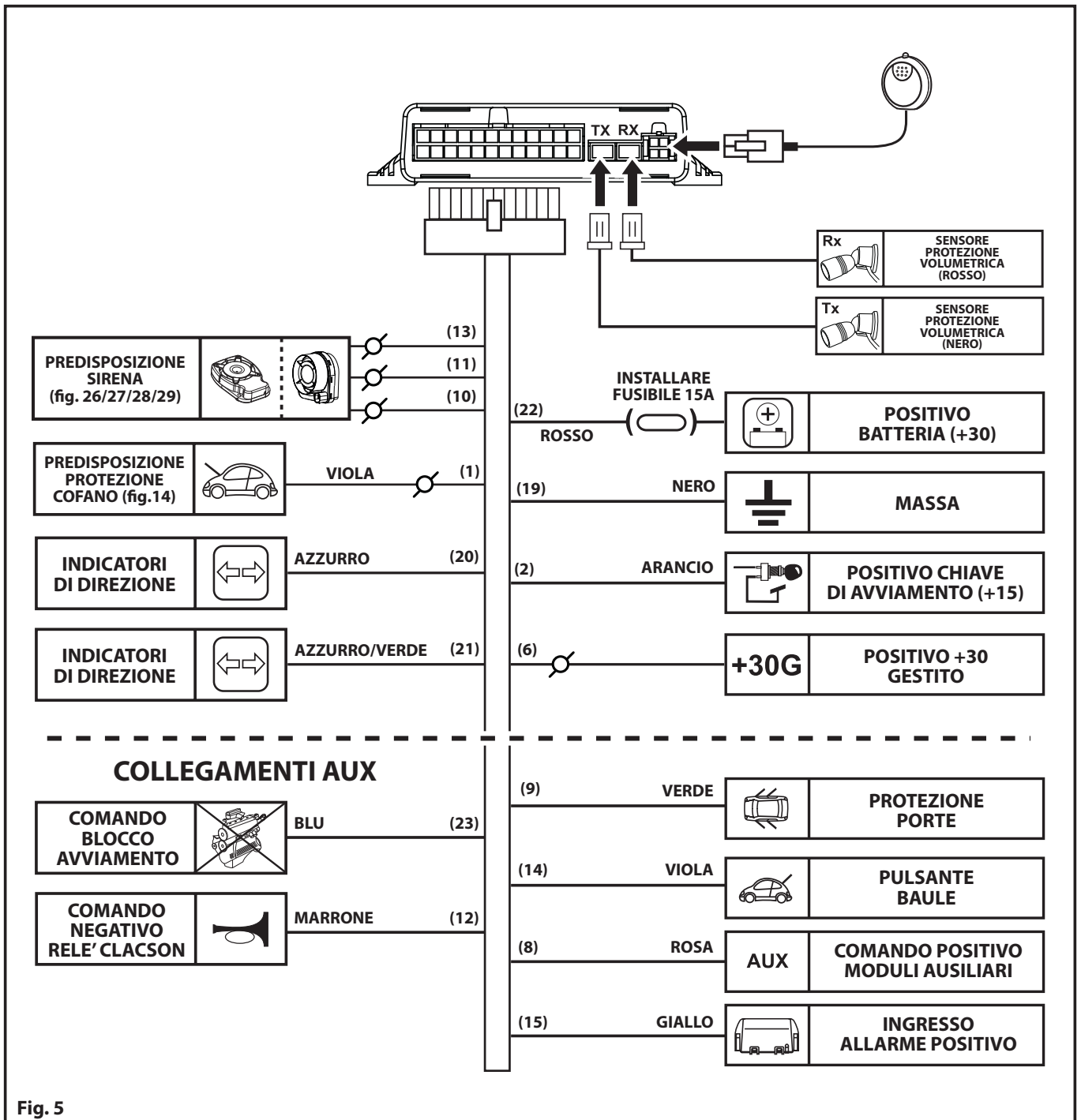

Fig. 5

COLLEGAMENTI ELETTRICI

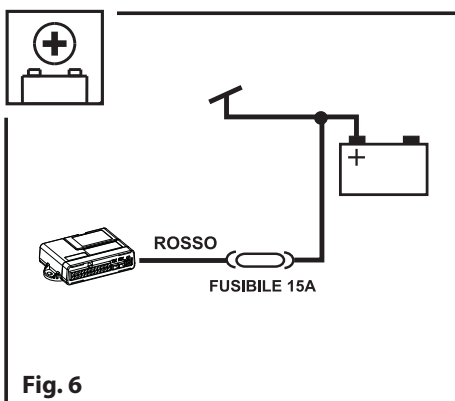
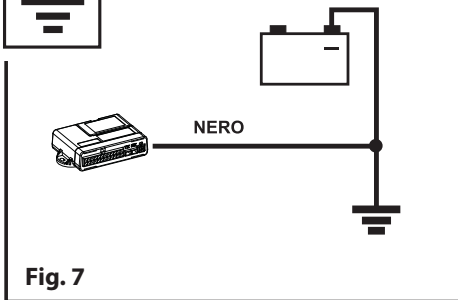

Fig. 6

Esegui il collegamento del **POSITIVO FISSO +30** interponendo un fusibile da 15A o eventualmente su una linea protetta della vettura. Prestare particolare attenzione che il punto di alimentazione prescelto sia permanente anche durante il fermo veicolo. Nelle vetture di ultima generazione, molte alimentazioni sono sotto controllo di un sistema di gestione energia che "SPEGNE" l'alimentazione durante il fermo del veicolo. Tempi e modalità variano a seconda del Brand. Si consiglia di seguire quanto descritto nelle schede tecniche applicative Meta System.



Esegui il collegamento del **NEGATIVO GND** su una rosa di diramazione originale della vettura.
 Evitare di collegarsi a cavi non identificati i quali potrebbero essere segnali negativi di ritorno.
 Evitare di collegarsi a bulloni o viti dedicate ad altro.
 Si consiglia di seguire quanto descritto nelle schede tecniche applicative Meta System.

Fig. 7

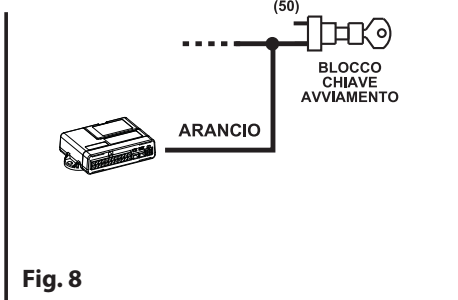
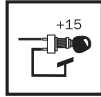

Se necessario al funzionamento allarme definito e in funzione al veicolo, esegui il collegamento del **POSITIVO +15** direttamente in scatola fusibili così da essere sicuro che sia una reale alimentazione sotto quadro.
 Evitare di testare cavi o eseguire connessioni non dirette alla scatola fusibili in quanto su alcune linee dati si potrebbe provocare danni o memorizzare difetti.
 Verificare accendendo e spegnendo tutte le funzioni del veicolo che il positivo permanga con quadro acceso. Accertarsi che in qualsiasi condizione il positivo non sia presente a quadro spento.
 Si consiglia di seguire quanto descritto nelle schede tecniche applicative Meta System.

Fig. 8

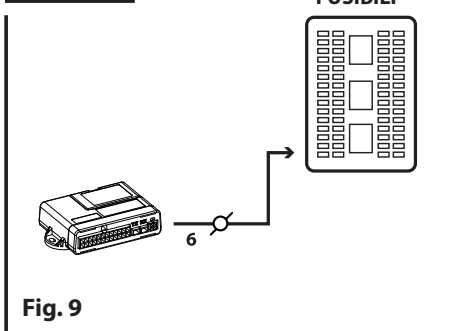

Collegamento utilizzabile solo nella configurazione d'impianto StandAlone ID-Tag.
 Se necessario al funzionamento allarme definito e in funzione al veicolo, esegui il collegamento del **POSITIVO GESTITO +30G** direttamente in scatola fusibili. Evitare di testare cavi o eseguire connessioni non dirette alla scatola fusibili in quanto su alcune linee dati si potrebbe provocare danni o memorizzare difetti.
 Il 30G prevede che ci sia alimentazione quando il veicolo è in attività, mentre venga a mancare dopo alcuni minuti (differenti a seconda dal brand) dalla chiusura delle sicurezze veicolo o con tempi differenti anche dopo inattività prolungata.
 Se disponibile, si consiglia di seguire quanto descritto nelle schede tecniche applicative Meta System.

Fig. 9

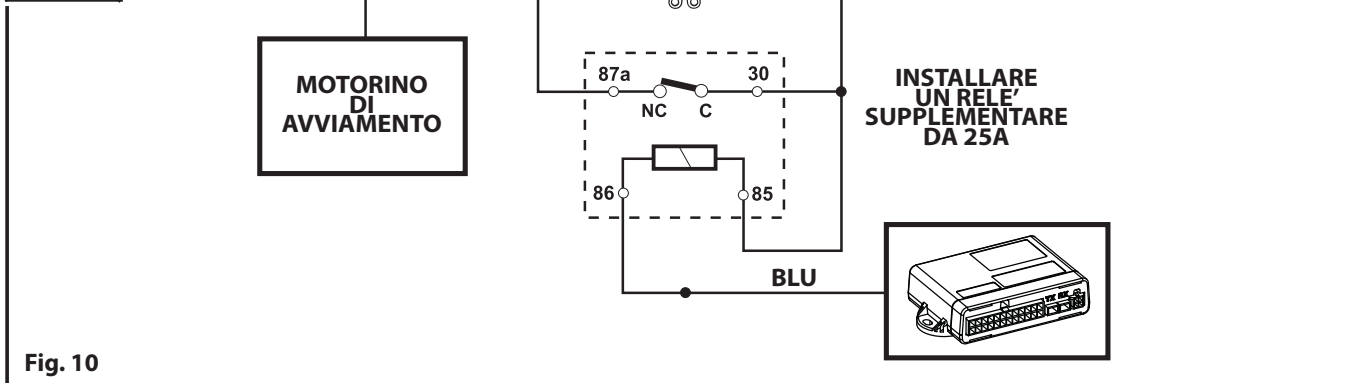
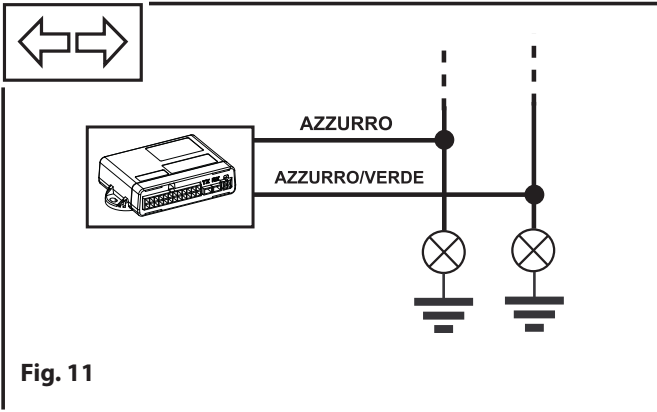

Fig. 10

Quando **META EVOCAN** è in stato attivo (allarme in corso), alimenta con un **NEGATIVO** il filo **BLU**.
 E' possibile, tramite l'installazione di un relè esterno, eseguire in **BLOCCO AVVIAMENTO** sul veicolo.
 Attraverso la programmazione *passo 29*, è possibile scegliere il tipo di comando:
 GML (C - NC) = Negativo ad allarme on con +15
 CAN (C- NC) = Negativo ad allarme on con traffico su CAN (da utilizzare solo con connessione CAN BUS).

Per il punto dove intervenire, se disponibile, si consiglia di seguire quanto descritto nelle schede tecniche applicative Meta System.



Se necessario al funzionamento allarme nella modalità prescelta e in funzione al veicolo, esegui i collegamenti per il pilotaggio degli indicatori di direzione durante la fase di allarme e le varie segnalazioni.

Il prodotto permette il pilotaggio degli indicatori di direzione con segnali positivi direttamente connessi alle **Lampade** (Fig.11) o tramite il pilotaggio con segnale negativo diretto al **Pulsante Blinker** della vettura (Fig.12).

META EVOCAN ha attiva la funzione di lampeggio prolungato per la quale gli indicatori di direzione lampeggiano anche i 25 sec. successivi al termine dell'allarme; nel caso la si voglia disattivare occorre selezionarla OFF tramite il **PROGRAMMATORE PRG007**.

NOTA: la funzione di pilotaggio con segnali positivi NON è disponibile per i prodotti **EVOCAN NO PWR**.

Si consiglia di seguire quanto descritto nelle schede tecniche applicative Meta System.

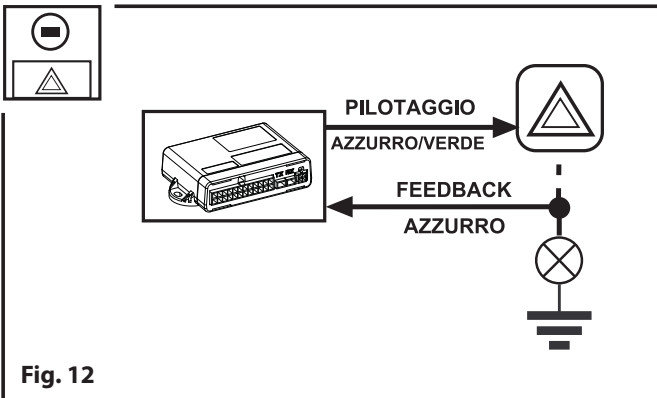

Se necessario al funzionamento allarme definito e in funzione al veicolo, è possibile controllare l'apertura di cofano, baule e porte attraverso tre linee dedicate analogiche.

Ad ognuna di loro è dedicata una memoria allarme specifica, per tale motivo è consigliato non invertirle tra di loro. Con Installata la **Sirena Wireless M07**, il controllo dell'apertura cofano viene trasmesso alla centrale direttamente via Bluetooth (vedi capitolo sirene).

Si consiglia di seguire quanto descritto nelle schede tecniche applicative Meta System.

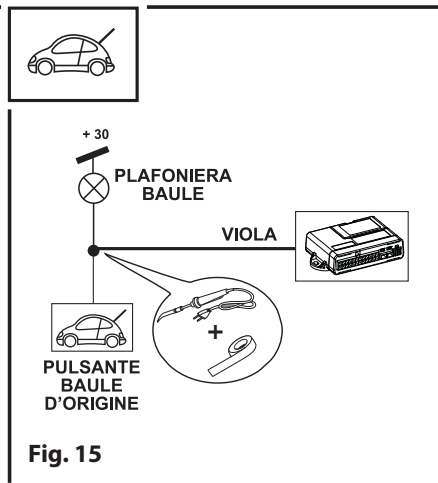
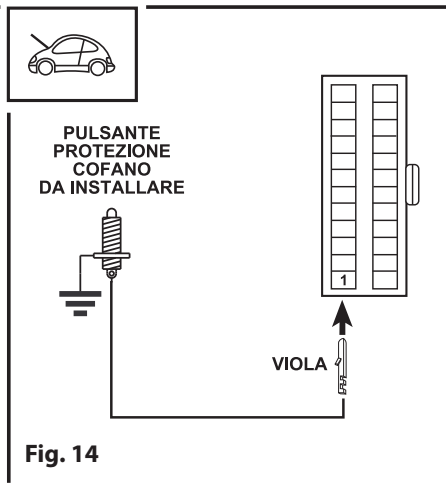
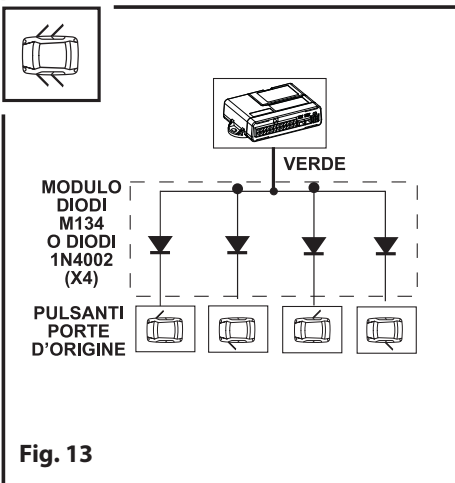

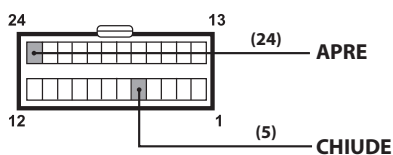

Fig. 16

Se necessario al funzionamento allarme definito e in funzione al veicolo, è possibile eseguire il controllo della apertura e chiusura sicurezze. Il prodotto permette il pilotaggio delle sicurezze tramite due comandi negativi dedicati di 0,5 sec. Qualora necessario è possibile variare i tempi tramite il **Programmatore PRG007** - passo 4. Tramite i *passi 10 e 11* è possibile attivare le funzioni **ALZAVETRI** e **DEAD LOCK**, utilizzate in piattaforme veicoli ormai obsolete.

Si consiglia di seguire quanto descritto nelle schede tecniche applicative Meta System.



Fig. 17

Qualora il veicolo tecnicamente lo permette, tramite il cavo **ROSA/NERO**, è possibile pilotare un modulo alzavetri aux. Il prodotto permette il pilotaggio tramite un comando positivo di 12 sec. E' possibile inibire l'uscita eseguendo una pressione sul **PULSANTE LED** prime di inserire l'allarme.

Si consiglia di verificare con attenzione tecnicamente la possibilità di abbinamento.

AUX



Fig. 18

Qualora sia necessario abbinare un modulo ausiliario di protezione, è possibile pilotarlo tramite il filo **ROSA** il quale fornisce un segnale positivo per tutto il tempo di allarme inserito. Tramite un segnale positivo sul filo **GIALLO** si allarmerà il sistema.

CAN

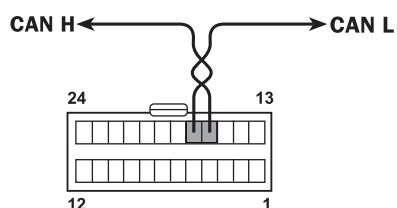

Fig. 19

Collegamento utilizzabile solo nella configurazione d'impianto connessione **CANBUS**.

La connessione **CANBUS** permette a **META EVOCAN** di avere tutte le informazioni necessarie per gestire la sicurezza nel veicolo. Per permettere tutto questo, è necessario che **META EVOCAN** sia programmato correttamente tramite **Programmatore PRG007**.

E' fortemente consigliato seguire rigorosamente quanto descritto nelle schede tecniche applicative Meta System.

LIN

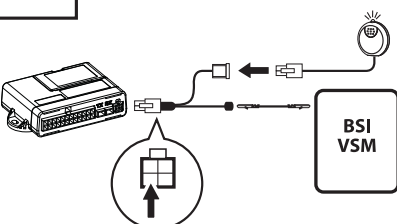

Fig. 20

Collegamento utilizzabile solo nella configurazione d'impianto Connessione **LINBUS**.

La connessione **LINBUS** permette a **META EVOCAN** di avere tutte le informazioni necessarie per gestire la sicurezza nel veicolo ed eventualmente di controllare alcune funzioni, es. Indicatori di direzione. Per permettere tutto questo, è necessario che **META EVOCAN** sia programmato correttamente tramite **Programmatore PRG007**.

E' fortemente consigliato seguire rigorosamente quanto descritto nelle schede tecniche applicative Meta System.

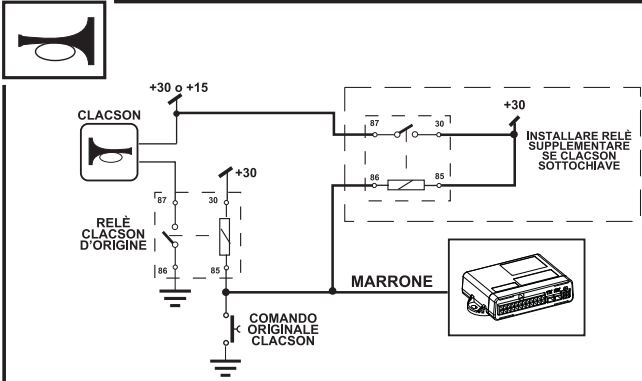

Fig.21a

Qualora si abbia la necessità di far suonare le trombe del veicolo in allarme è possibile utilizzare il cavo marrone, sul quale è presente un comando negativo per tutto il ciclo d'allarme.

Il segnale può essere programmato con il **Programmatore PRG007** passo 3 come continuo o alternato.

Se connesso a clacson o trombe, si consiglia di mantenerlo alternato.

Seguire lo schema applicativo rappresentato in Fig.21a se il veicolo ha un **Comando Negativo** a quadro acceso.

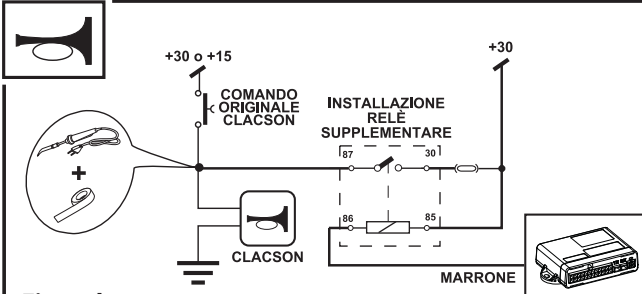

Fig. 21b

Seguire lo schema applicativo rappresentato in Fig.21b se il veicolo ha un **Comando Positivo**.

CHIUSURE CENTRALIZZATE

SCHEMA PER CHIUSURE A POLARITA' NEGATIVA

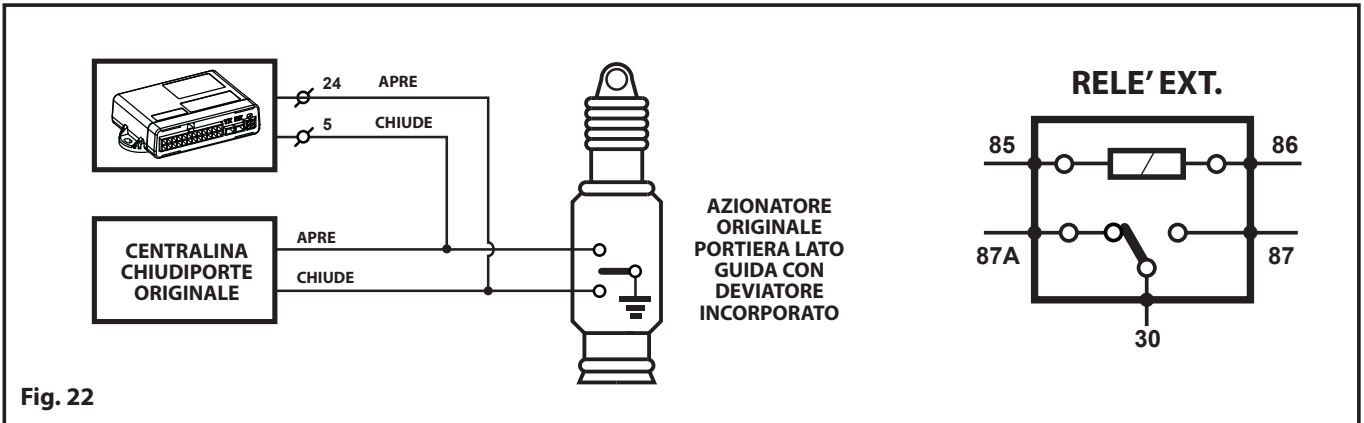

Fig. 22

SCHEMA PER COMANDI DIRETTI

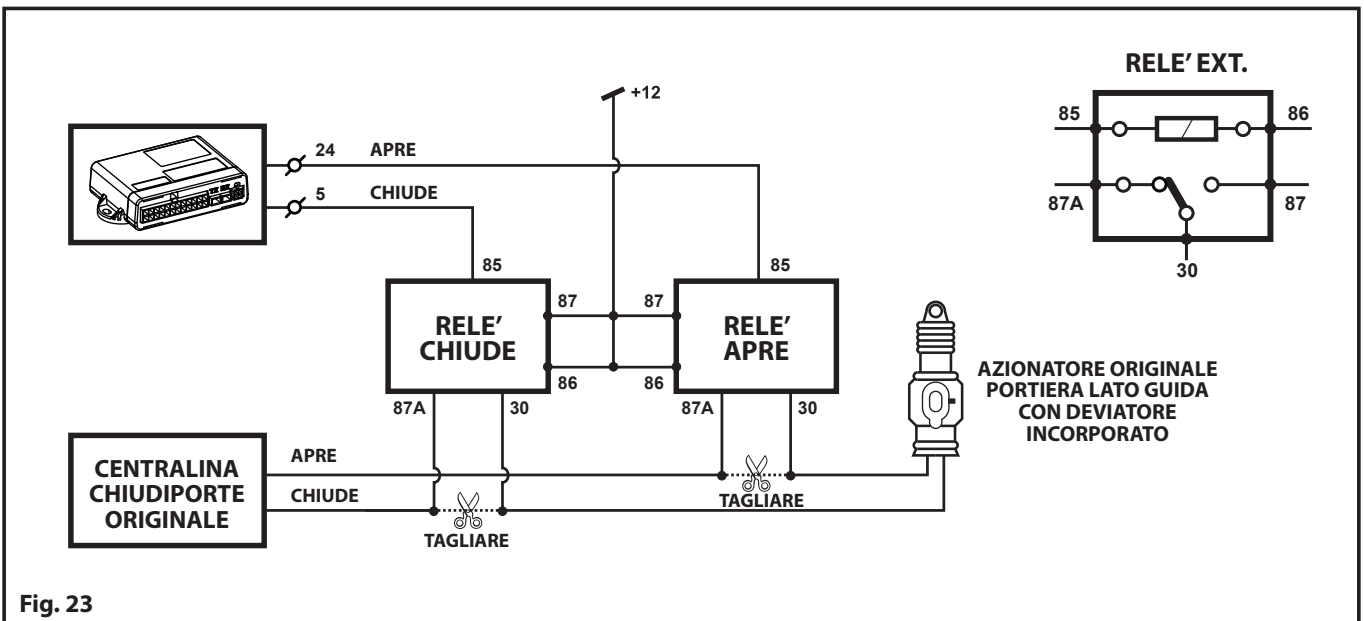

Fig. 23

SCHEMA PER CHIUSURE A POLARITA' POSITIVA

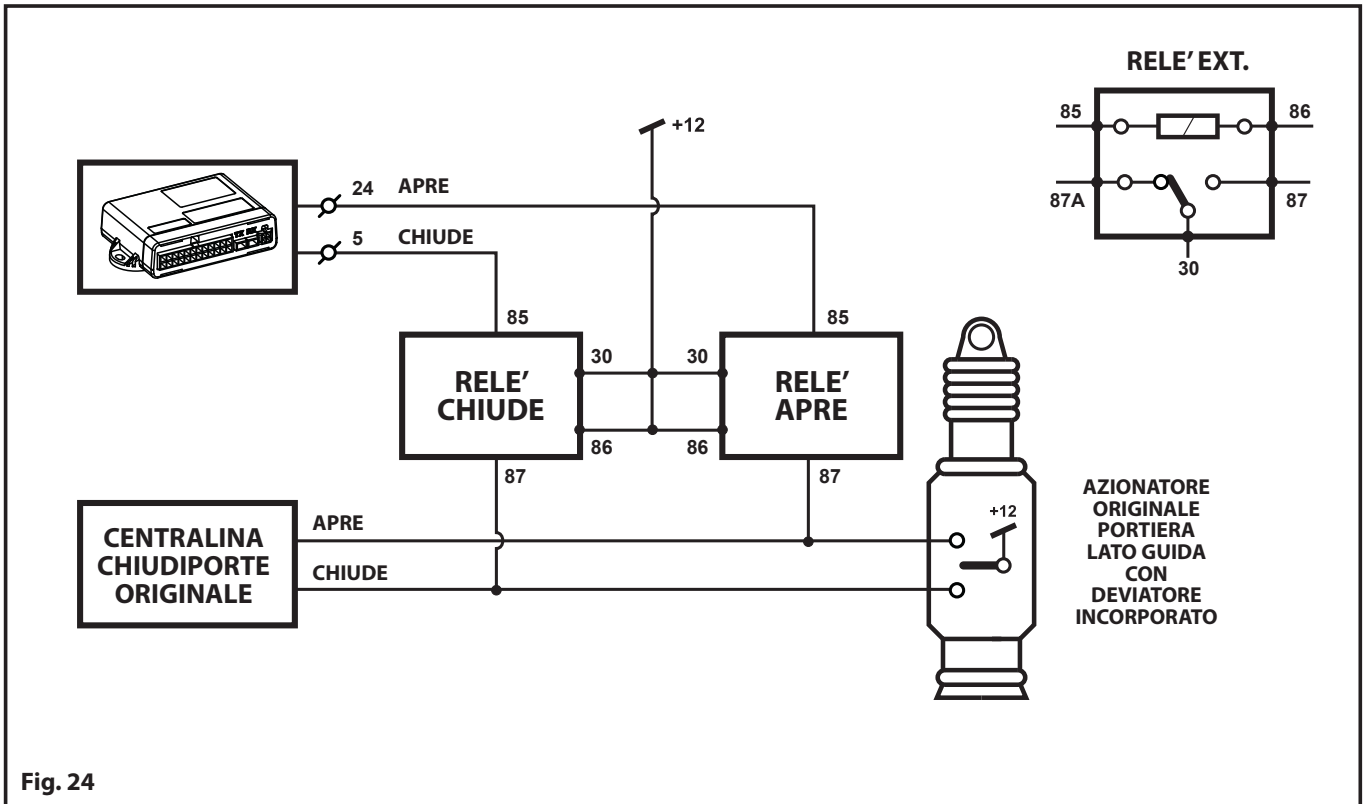

Fig. 24

SCHEMA PER COMANDI AZIONATORI SUPPLEMENTARI

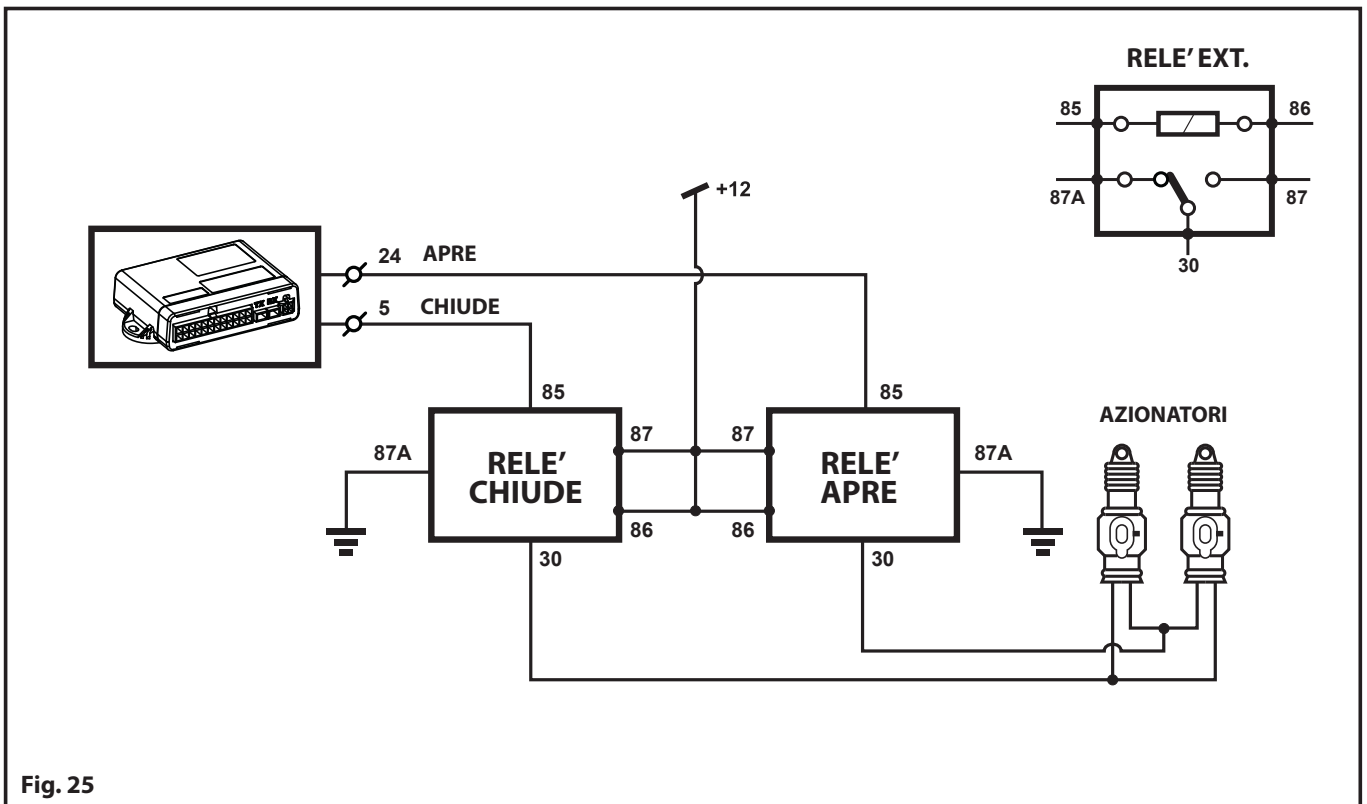

Fig. 25

ABBINAMENTO SIRENA



La **Centrale META EVOCAN** riconosce automaticamente il modello di **Sirena M06** o **Sirena M03** adattandosi ad essa. Il riconoscimento automatico avviene tramite l'emissione acustica di un **BOOP** nell'istante in cui si alimenta il sistema d'allarme con il quadro strumenti OFF e per evitare che la sirena non risponda si raccomanda all'installatore di collegarla e solo successivamente alimentare il sistema d'allarme.

NB: Al termine del riconoscimento della sirena sarà possibile abbinare le Chiavi Dallas vedi il paragrafo **AUTOAPPRENDIMENTO CHIAVI ELETTRONICHE**.

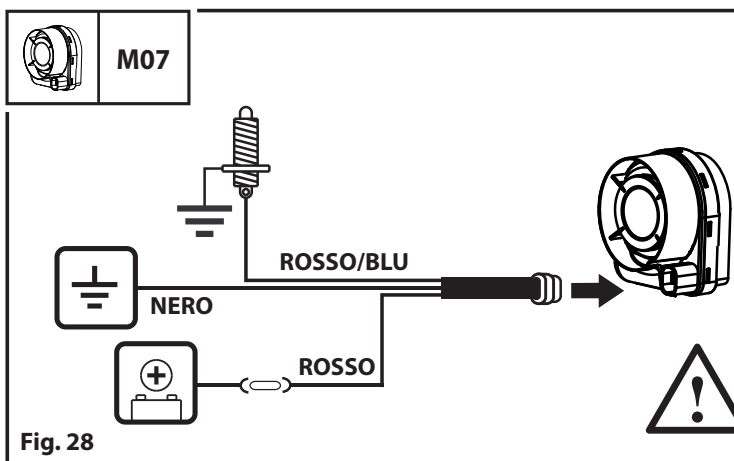
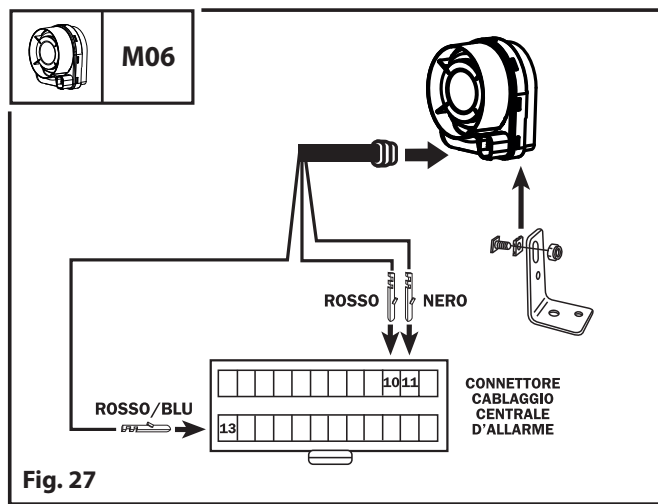
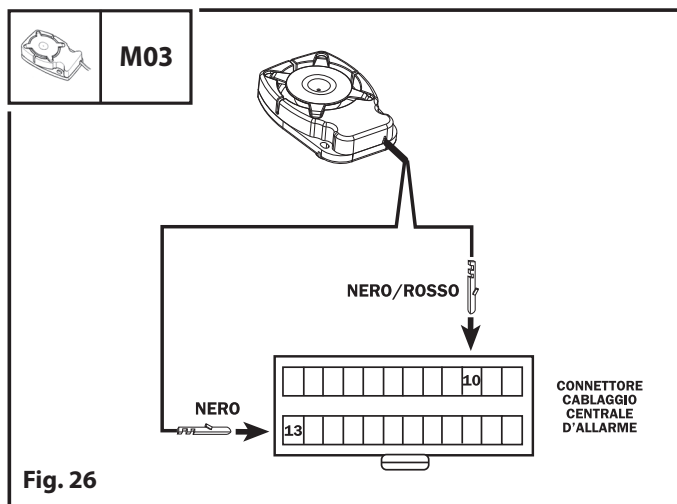

CARATTERISTICHE GENERALI SIRENA M07

Alimentazione: 12Vcc (10V-15V)

Consumo medio sirena: 1,2mA

Consumo sirena in allarme: < 250mA

Bande di frequenza BLE: 2402.0 MHz - 2480.0 MHz

Temperatura di lavoro: -40°C +85°C

NOTA: La **Sirena M07** è necessario abbinarla tramite il **Programmatore PRG007** passi 48 e 49 inserendo il **MAC ADDRESS**. Una volta alimentata dialogherà automaticamente con la centrale.

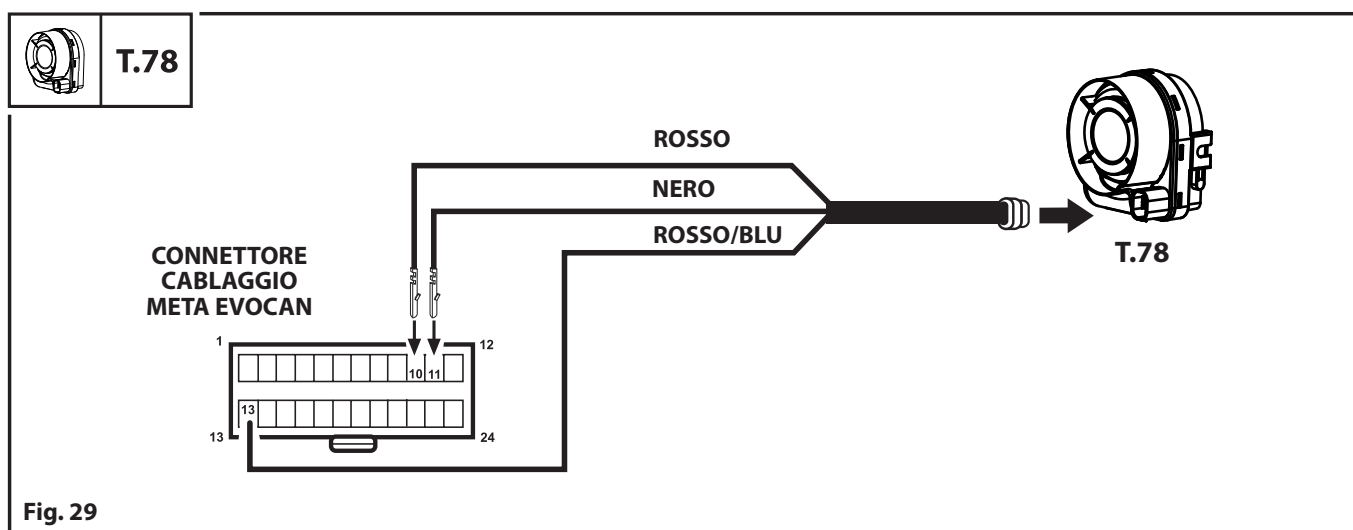

ATTENZIONE!

RISCHIO DI ESPLOSIONE IN CASO DI SOSTITUZIONE DELLE BATTERIE CON UN MODELLO SBAGLIATO. UTILIZZARE SOLO LE BATTERIE PREVISTE E INDICATE NELLE ISTRUZIONI.



CHIAVI ELETTRONICHE (OPT)

Al fine di agevolare l'utente in una condizione d'emergenza o avere la facoltà di disattivare l'allarme è necessario abbinare a **META EVOCAN** il lettore chiavi elettroniche *Cod. ABS0499*. Il kit è formato da un lettore (ricettacolo) da un cablaggio ad Y e da due chiavi elettroniche. Le chiavi vengono fornite vergini e dovranno necessariamente essere programmate una volta installato **META EVOCAN**.

SCHEMA INSTALLAZIONE CONFIGURAZIONE RADIOCOMANDATO / CONNESSIONE CAN BUS / STAND ALONE ID-TAG

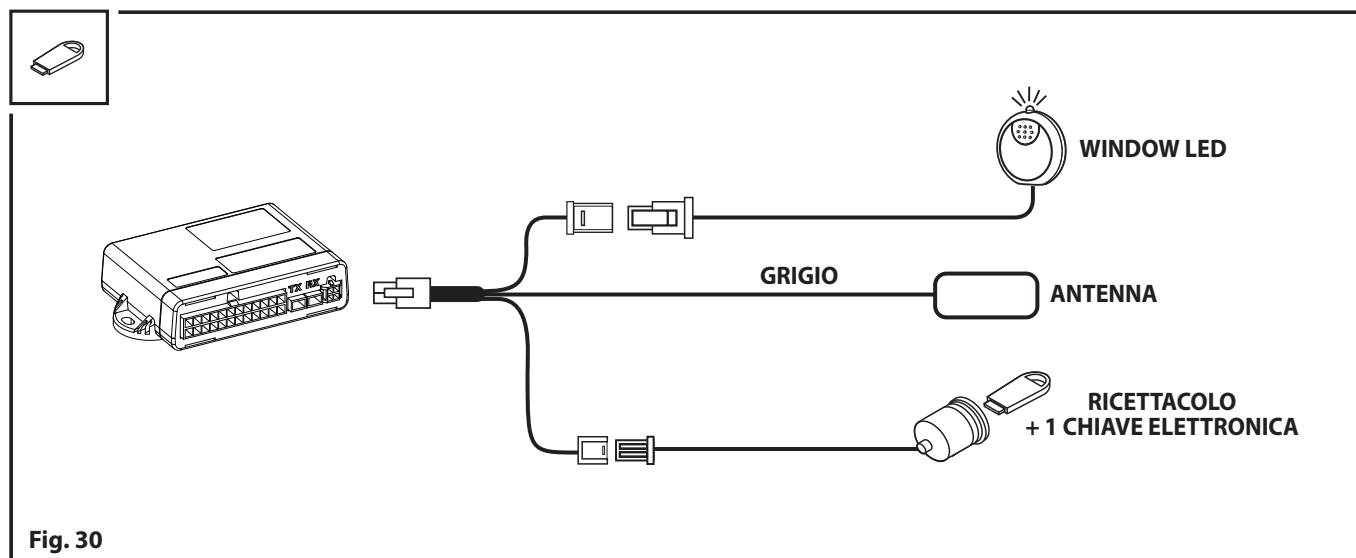

Fig. 30

SCHEMA INSTALLAZIONE CONFIGURAZIONE CONNESSIONE LIN BUS

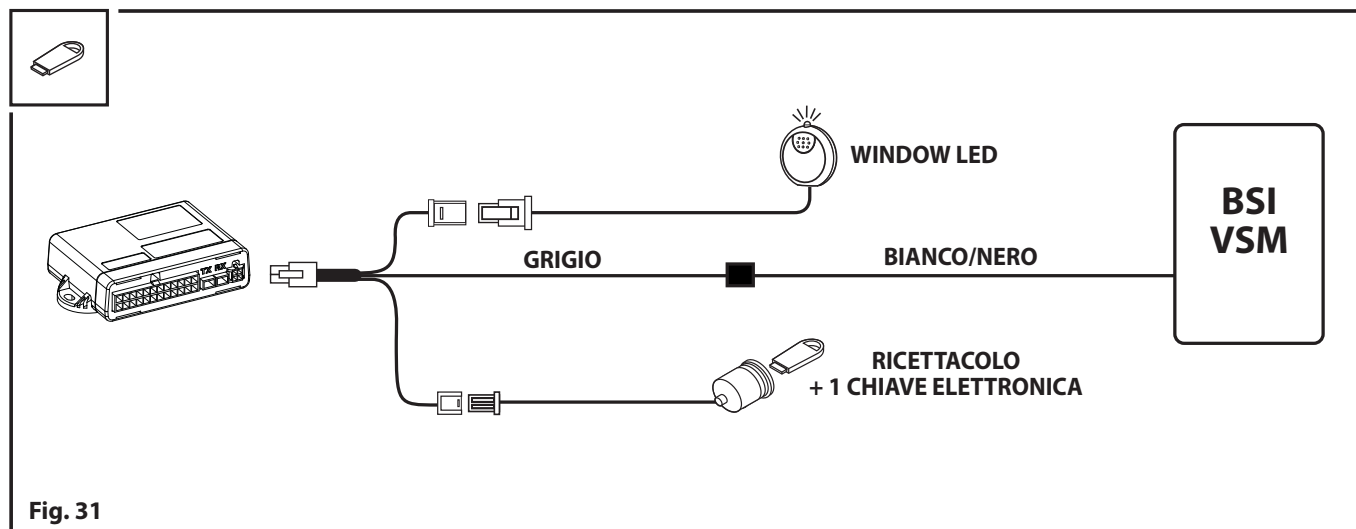

Fig. 31

Per abbinare le **CHIAVI ELETTRONICHE** utilizzare il **Programmatore PRG007** *passo 18 e 19*.

Una volta predisposto il prodotto **META EVOCAN** all'apprendimento delle **CHIAVI ELETTRONICHE** alimentarlo e di seguito all'eventuale primo riconoscimento della sirena segnalato con un BOOP (solo per M03 o M06) il Led lampeggia velocemente per indicare che è possibile abbinare le **CHIAVI ELETTRONICHE** (Max. 4 Keys), l'abbinamento avviene inserendo la chiave nel ricettacolo, la conferma viene data dallo spegnimento del Led e ripetendo l'operazione per tutte le chiavi che si vuol fare riconoscere.

Al termine dell'abbinamento è possibile uscire dalla procedura attendendo 1 minuto o attivando e disattivando il quadro strumenti del veicolo.

SENSORI ULTRASUONI

Ultrasuoni Eco/Doppler è la tecnologia utilizzata da **META EVOCAN** per la protezione volumetrica (abitacolo). I sensori (un trasmettitore TX e un ricevitore RX) sono di tipo orientabile così da permettere ottime performances, immunità a falsi allarmi e una adattabilità alle varie tipologie di abitacolo.

La sensibilità preselezionata dalla fabbrica permette di proteggere in modo adeguato quasi tutti i veicoli convenzionali grazie ad un sistema automatico che adatta la trasmissione al volume da proteggere.

In caso di particolari volumi o materiali riflettenti/assorbenti posti all'interno dell'abitacolo è possibile variare la potenza di trasmissione tramite il **Programmatore PRG007** passo 7.

L'applicazione meccanica delle capsule è studiata per essere a vetro fissando le stesse tramite appositi biadesivi sul cristallo anteriore del veicolo.

Per le modalità fare riferimento alle istruzioni poste nel sacchetto accessori *Cod. A3100202*.

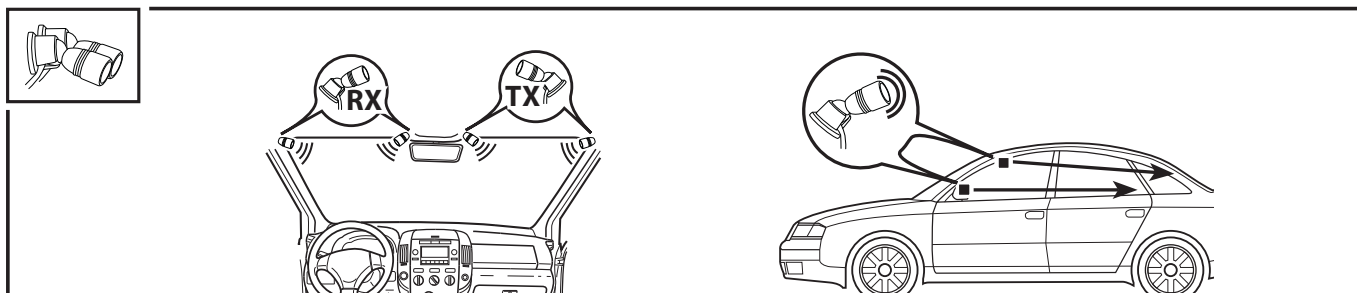

Fig. 32



NOTA: Nell'installare le capsule ultrasuoni, prestare particolare attenzione che le stesse o i cavi di collegamento, non intralcino l'eventuale apertura di un AirBag, valutando anche che gli stessi in un eventuale impatto non possano in alcun modo contribuire a lesioni ai passeggeri.

LED DI STATO E RELATIVE SEGNALAZIONI

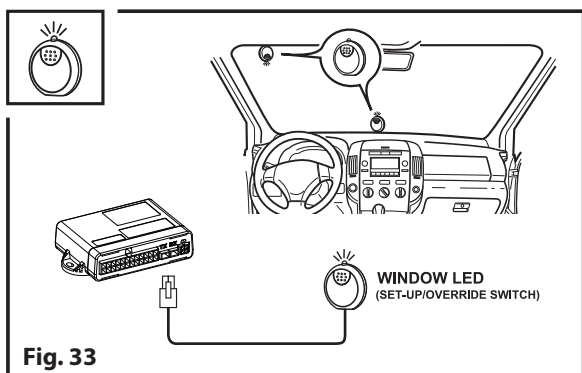

Fig. 33

Installare il led di stato sul bordo del parabrezza della vettura. Esso dovrà risultare comodo per poter inserire un eventuale **CODICE OVERRIDE** (di emergenza) tramite il pulsante posto sulla parte frontale, e nello stesso tempo visibile sia dall'interno del veicolo che in esterno.

Il LED informa sullo stato del sistema d'allarme (vedi la seguente tabella).

SEGNALAZIONI DELLA CENTRALE TRAMITE IL LED DI STATO

SEGNALAZIONE DEL LED		SEGNALAZIONE STATO DELLA CENTRALE
Spento		Centralina disinserita o disattivata
Lampeggio Lento		Inserita e in sorveglianza
Lampeggio Veloce		In immunità iniziale
Molto rapido		In immunità iniziale e protezione volumetrica esclusa

MEMORIA D'ALLARME: Dopo il disinserimento dell'allarme alcuni lampeggi del led indicano se in vostra assenza è avvenuto uno o più allarmi acustici e per identificarne la causa fare riferimento alla tabella **MEMORIE D'ALLARME** presente nel libretto d'uso.

DISATTIVAZIONE D'EMERGENZA

Il sistema d'allarme prevede la possibilità per eseguire la disattivazione d'emergenza inserendo il **CODICE OVERRIDE** tramite il Pulsante/Led o in alternativa con delle chiavi elettroniche.

Per alcuni veicoli è possibile disporre della disattivazione in emergenza tramite l'utilizzo della chiave con transponder originale dell'autovettura.

Per conoscere su quali modelli di vettura è disponibile la funzione **DISINSERIMENTO D'EMERGENZA** da transponder d'origine consultare la lista abbinamento prodotto/vettura disponibile sul sito www.metasystemcorporation.com.

CODICE OVERRIDE

La centrale viene fornita con il **CODICE OVERRIDE** già personalizzato che viene riportato sull'**Adesivo "Factory Code"** applicato sulla centrale stessa, questo permette di evitare l'operazione di personalizzazione del codice.

Applicare l'**Adesivo "Factory Code"** sulla **CARD OVERRIDE** fornita in confezione e per l'utilizzo seguire le indicazioni del libretto d'uso. Nel caso si voglia variare il **CODICE OVERRIDE** utilizzare il **PROGRAMMATORE PRG007**.

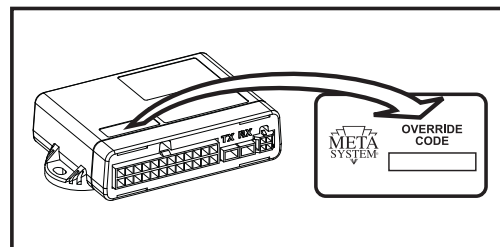

DISATTIVAZIONE D'EMERGENZA TRAMITE IL TRANSPONDER DEL RADIOCOMANDO D'ORIGINE

In alcuni dei **protocolli CANBUS** e **LINBUS** disponibili per il prodotto **META EVOCAN** è disponibile la funzione di emergenza con transponder. Questa funzione rende possibile di evitare l'uso di chiavi elettroniche aggiuntive sfruttando il riconoscimento del chip transponder incluso nel radiocomando d'origine. Per disattivare l'allarme in condizione d'emergenza è sufficiente attivare il quadro strumenti utilizzando la chiave d'origine e attendere alcuni istanti che il chip transponder venga riconosciuto.



La funzione di disattivazione tramite transponder è presente in molti protocolli CAN-BUS del prodotto META EVOCAN e le informazioni per l'applicazione sui singoli veicoli sono disponibili ONLINE sul sito www.metasystemcorporation.com nell'area tecnica CAR-ALARM.

Qualora attivata la funzione, per verificare la protezione del blocco avviamento simulando un tentativo d'avviamento a prodotto inserito occorre schermare o eliminare il transponder dalla chiave vettura per evitare che l'inserimento della chiave disattivi il prodotto e conseguentemente il blocco avviamento.

Il produttore garantisce il buon funzionamento del sistema in conformità ai requisiti vigenti. Le informazioni contenute nel presente manuale sono puramente indicative e, con l'obiettivo di migliorare il prodotto, possono essere soggette a variazioni senza preavviso.

SIMPLIFIED EU DECLARATION OF CONFORMITY

Hereby, Meta System S.p.A. declares that Car Alarm types META EVOCAN, ID-TAG type B9.5 are in compliance with Radio Equipment Directive 2014/53/EU.

Frequency Bands in which the radio equipment operates:

2402.0 MHz – 2480.0 MHz <10mW e.i.r.p.

Certificate Holder's Address:

Meta System S.p.A. - Via Galimberti 5, 42124 Reggio Emilia (Italy)

The full text of the EU Declaration of Conformity is available at the following internet address: <https://docs.metasystem.it/>



www.metasystemcorporation.com

Meta System S.p.A. - Via T. Galimberti, 5 - 42124 Reggio Emilia - ITALY

Tel. +39 0522 364 111 - Fax. +39 0522 364 150 - info@metasystemcorporation.com

